

**DOT 50x17 P
SUPERFAST**



TAŞINABİLİR · METAL MARKALAMA

- **Taşınabilir, minimum ölçülerde maksimum hızla sahip** portatif nokta vuruşlu markalama ünitesi, özellikle her alanda ve konumda parça markalamak için tasarlanmıştır.

AVANTAJLARI

- **Ergonomik ve hafif**, kullanıcı için istenilen her konuma erişimi ve kullanımı kolaylaştırır.
- **Minimum boyutlar**, markalama ünitesinin piyasadaki en küçük ve en hızlı markalama cihazı olmasını sağlar.
- **Markalama ünitesi ile parça arasında** uygun bir mesafeye sahip olmak ve uygun şekilde sabitlemek için **kullanımı kolaylaştıran desteklere** sahiptir, böylece marka kalitesini garanti eder.
- Bileşenlerinin **yüksek kalitesi** sayesinde son derece sağlam ve uzun ömürlüdür.
- 62HRC'ye kadar her türlü malzeme ve sertlik için **maksimum markalama hızı**.
- Dairesel konnektör ve soketler ile **kolay montaj ve demontaj**.
- Makine durumu hakkında **görsel bilgi** içeren iki renkli LED sayesinde kolay takip edilebilir.

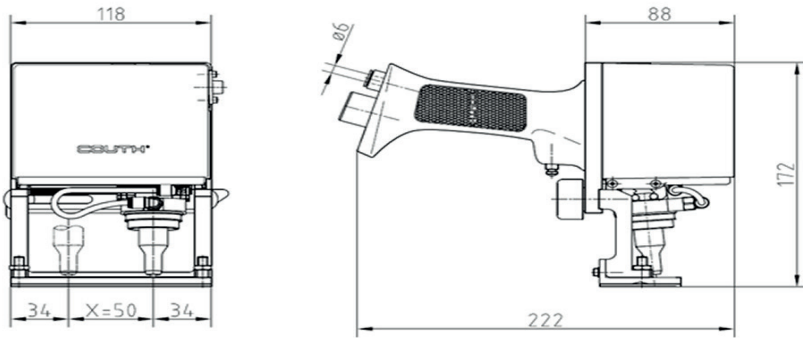

Alan X x Y	Ölçüler (mm)		Ağırlık	
	Genişlik	Derinlik	Yükseklik	Kg
50x17	146	198	174	2.8

- İşaretlenecek parçaya bağlı olarak destek uçları veya isteğe bağlı pencere.
- Özelleştirme olanaklarına sahip 5 metrelik robotik kablo.
- COUTH kontrol ünitesi ile bağlantı (daha fazla bilgi için teknik dosyaya bakabilirsiniz).
- PC düzenleme yazılımı.

ÖZELLİKLER

- 50 x 17 mm markalama alanı (50 x 25 mm opsiyonel).
- 16 karakter/saniye hız .
- 6-bar basınçlı hava.
- İşaretlenecek malzemelerin sertliği 62HRC.
- 0,1 mm' den tam alana kadar geniş karakter yelpazesi,
- Alfanümerik kodlar, logolar, DATAMATRIX™, QR kodlar vb. markalama
- Markalama ihtiyaçlarına bağlı olarak farklı markalama kafası tipleri: pnömatik (N7, N10, N14, N20) ve elektrik (S2, S6).

COUTH KULLANICI UZAKTAN ERİŞİM

COUTHRemoteHMI, istenilen özelliklere erişmenizi kolaylaştıran Android uygulamasıdır. COUTH® nokta vuruşlu cihazı kontrol etmek için COUTHsmartbox kontrol ünitesi ve tabletinizden işaretleme birimleri yazabilirsiniz. Dosyaları düzenleyebilir, parametreleri değiştirebilir ve işaretlemeyi kontrol edebilirsiniz. HMI COUTH Dokunmatik Ekran ile aynı işlevleri kullanabilirsiniz.

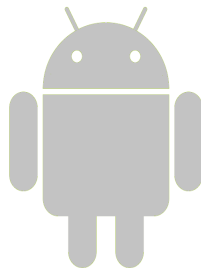

Play Store ile indirin.
COUTHRemoteHMI

COUTHsmartbox

- Modüler kontrol ünitesi, COUTH® nokta vuruşlu markalama üniteleri ile entegre olarak kullanılabilir.

AVANTAJLARI

- COUTH® markalama üniteleri için artırılmış güç, %15-20, daha gelişmiş elektronik ve mekanik teknolojisi sayesinde rakiplerine göre çok daha fazla markalama derinliği ve/veya hızı sağlar.
- Otonom kontrol sistemi, çalışması için PC gerektirmez
- Ana iletişim protokolleri için bağlantılar (Profi bus, Profi net, Ethernet/IP, vb.).

KULLANICI EKРАНLARI VE KLAVYELER

Kullanıcı Ekranı

Kullanıcı ekranı, isteğe bağlıdır, değiştirilebilir ve çıkarılabilir. İsteğe bağlı seçenekler:

- Klavye 7" renkli ekran ve kontrol tuşları.
- Dokunmatik 10" renkli ekran.

www.alize.com.tr



Tek bir ekranla birden fazla COUTHsmartboxes cihaz kullanılabilir .

Çevresel Şartlara Dayanıklı Kullanıcı Ekranı

Opsiyonel , darbeleri emmek için anti - şok kauçukla güçlendirilmiş isteğe bağlı, değiştirilebilir ve çıkarılabilir kullanıcı ekranları sayesinde , sızdırmaz USB ve RJ45 konnektörleri , dış açma ve gerinim önleyici sistem, IP65 toz ve sıçrama koruması,kendi tabanına (opsiyonel) veya başka herhangi bir yere monte edilebilmesi için dahili adaptör ile çevresel şartlara dayanıklılığı artırılmaktadır. İsteğe bağlı seçenekler:

- Klavye 7" renkli ekran ve kontrol tuşları.
- Dokunmatik 10" renkli ekran.



Sızdırmaz USB ve RJ45 konnektörlerinin, dış açma ve gerinim önleyici sistemli yakından görünümü.



Montaj ayağı isteğe bağlıdır ve aksesuar olarak ayrıca satılmaktadır.

COUTHlink



www.couthturkiye.com.tr

COUTH® tarafından geliştirilen ve COUTHsmartbox'ta yerleşik olarak bulunan yazılım, üretim hatlarındaki kontrolörler için kontrol ünitesi ve PLC'ler arasındaki bağlantıyı kolaylaştırır. Programlama için gereken zamanı önemli ölçüde azaltır.



www.alize.com.tr