



TK - TANK FLOTASYON SELÜLÜ



TÜFEKÇİOĞLU®

KAUÇUK & MAKİNA

www.tk.com.tr



TK-Tank Flotasyon Selülleri

Tüfekçioğlu Türkiye’de ilk defa yeni bir flotasyon selülünün tasarımını Tübitak-Üniversite işbirliği ile yapmış ve bu makınaya patent almıştır.

Hesaplmalı Akışkanlar Dinamiği (HAD) tekniği kullanılarak flotasyon performansını iyileştiren yeni bir rotor-statör tasarımı yapılmış, konvensiyonel selüllerde mümkün olmayan büyük hacimli silindirik flotasyon selüllerinin seri üretimine geçilmiştir. Endüstriyel geri bildirimler 2011 yılından günümüze kadar çok olumludur. Çünkü konvensiyonel selüllere göre ciddi bir avantaj olarak, spesifik enerji tüketiminin daha iyi olmasının yanında tesisin metalurjik performansını da iyileştirerek tesis ekonomisini olumlu yönde etkilemektedir.

AVANTAJLARI

- Yatırım ve işletme maliyetlerinin düşüklüğü
- İşletme kolaylığı
- Metalurjik performans üstünlüğü
- Kontrol kolaylığı ve otomasyona uygunluğu
- Daha az tesis alanı gereksinimi
- Aşınmaya karşı daha dayanıklı poliüretan fan ve statör
- Anında, kaliteli yedek parça temini

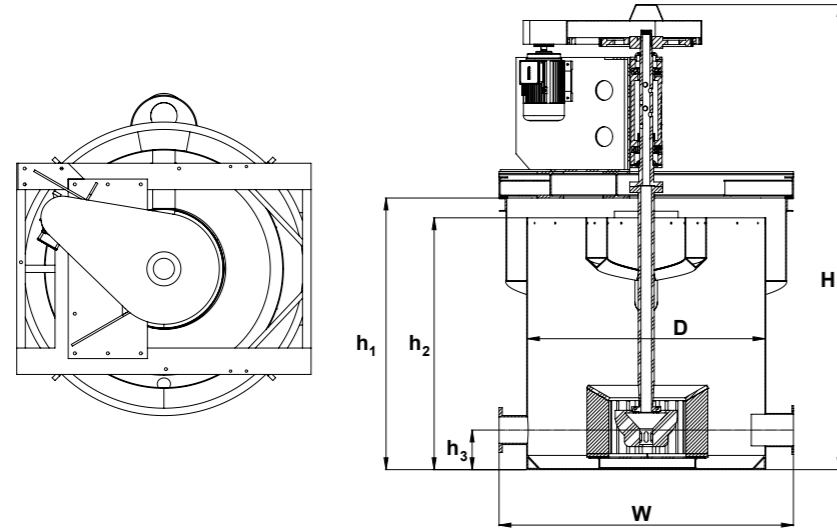

TANK SELÜLLERİ

Tank Kodu	H	D	W	h ₁	h ₂	h ₃	Hacim
TK1.5	2500	1300	1670	1300	1200	260	1,5m ³
TK3	3515	1800	2215	2050	1800	260	3,0m ³
TK5	3925	2000	2515	2500	2250	400	5,0m ³
TK10	4260	2500	3035	2850	2560	460	10,0m ³
TK20	4785	3100	3770	3300	3000	580	20,0m ³
TK25	4850	3350	4000	3300	3000	580	25,0m ³
TK30	5150	3500	4100	3600	3300	580	30,0m ³
TK40	5230	4000	4600	3750	3400	580	40,0m ³
TK50	5650	4300	4920	3800	3500	600	50,0m ³
TK70	5760	5100	5690	3900	3600	700	70,0m ³
TK100	6700	5600	6500	5512	5312	900	100,0m ³
TK130	6700	5720	6500	5512	5312	900	130,0m ³

TANK SELÜLLERİ

Tank Kodu	Motor (kW)	Motor Devri (dev/dak)	Ağırlık (kg)	Gereken Hava Miktarı m ³ /dk	
				Min.	Max.
TK1.5	7,5	1000	1700	1	2
TK3	11	1000	3000	1,5	2,5
TK5	15	1000	3300	2	3
TK10	18,5	1000	4700	3	4,5
TK20	37	1000	7000	5	7
TK25	45	750	10000	6	9
TK30	45	750	12000	8	10
TK40	55	750	14000	10	12
TK50	55	750	16500	12	14
TK70	90	750	19000	15	18
TK100	90	750	22000	19	25
TK130	132	750	30000	23	28

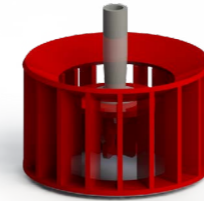

Patentli tasarım ile aşınma miktarı en aza indirilmiş ve iyi bir flotasyon için gereken hidrodinamik gradyanın oluşması sağlanmıştır.



Fan ve stator, özel tasarımı sayesinde selül durduğunda oluşabilecek kumlanmayı azaltarak yeniden çalıştırmada sorun çıkarmaz.



İç ve dış köpük taşıma olukları ile konsantr daha hızlı bir şekilde elde edilir.

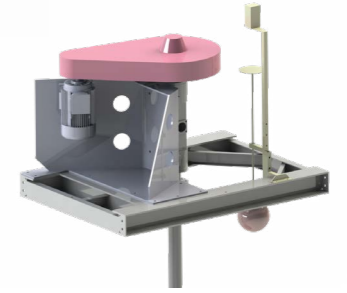

Ultrasonik sensörlü otomatik seviye kontrol mekanizması ile köpük kalınlığının, pülp seviyesinin ve akış miktarının kolay ve hassas şekilde kontrolü sağlanır.

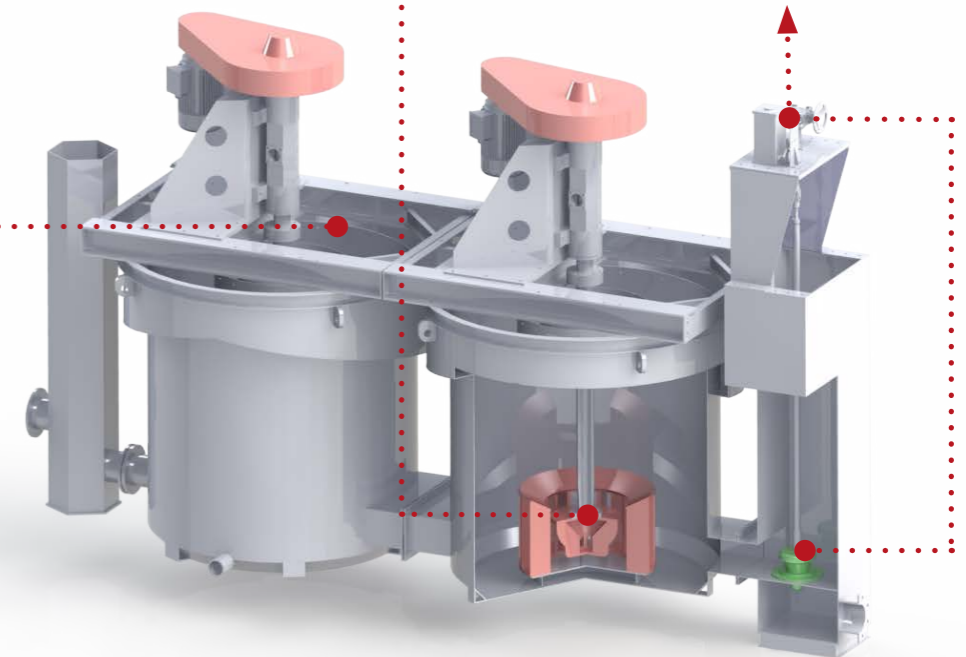



TÜFEKÇIOĞLU

KAUÇUK & MAKİNA

1. Organize Sanayi Bölgesi, Avar Caddesi No:6, 06935 Sincan / ANKARA
Tel: +90 312 267 10 90 | Faks: +90 312 267 10 94 | E-posta: info@tk.com.tr

www.tk.com.tr