

# SYZ ALPA

## Teknik Özellikler:

- Makine sarıncı çember üzerinde bulunan çift bobin ile 6 metre profili ortalama 20 saniyede sarabilmektedir.
- Makine sarım kapasitesi max. 300x300 mm kesit alan veya 300 mm çap ile sınırlıdır.
- Profil ileri besleme motoru ve sarıncı motoru hızı pano üzerinden kontrol edilebilmektedir.
- Profil merkezlenme işlemi, dikey merdanelerin sensörlerden gelen veri ile otomatik olarak kapanması ile yapılmaktadır.
- Sarıncı çember 1,1 kw trifaze motor ile tahrik edilmektedir ve dönüş hızı yaklaşık 125d/dk'dır.
- Profil ileri beslemesi iki adet (giriş ve çıkış terminaller için) 0,25 kw trifaze motor ile tahrik edilmektedir.
- Motorlar trifaze olsa da makine 220V (Monofaze) elektrik ile çalışmaktadır.
- Hareketli üst merdaneler (giriş ve çıkış terminallerindeki) sensörlerden alınan verilerle otomatik olarak kalkıp inmektedir.
- Makineye ilk malzeme bağlama ve son malzeme sarım bitirme işlemleri manuel olarak yapılmaktadır.
- Otomatik modda; bir profil grubunun sarımı yapılırken makine girişinden yeni bir profil beslemesi yapılmadığı takdirde, makine giriş istasyonu sensörü yeni bir profil yüklemesi yapılanaya kadar otomatik duracaktır. Malzeme beslemesi yapıldıktan sonra pano içerisindeki zaman rölesinin ayarına göre bir süre bekledikten sonra otomatik sarım devam etmektedir.
- Makine ile beraber 4 metre boyunda 2 adet konveyör mevcuttur.

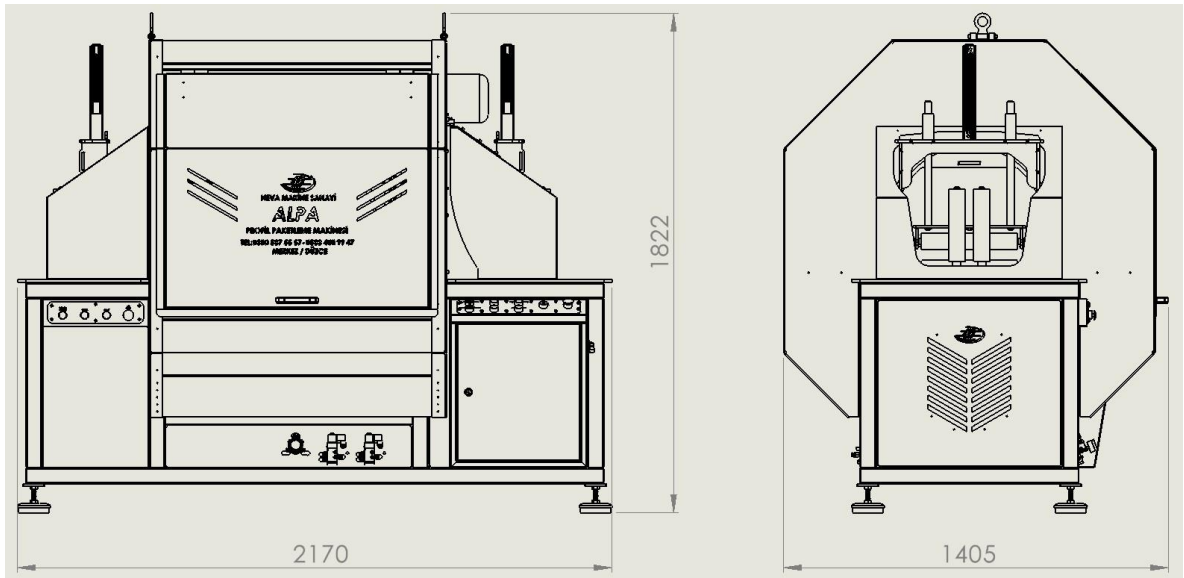

Makine Genel Ölçüleri