

SYZ KOBİ

Teknik Özellikler:

- Makine üst, alt, sağ ve sol yan olmak üzere 4 eksene koruma bandı yapıştırabilmektedir. Ayrıca akrobat kollar sayesinde her türlü formdaki profillere de bant yapıştırabilmektedir.
- Akrobat kollar kullanılarak yapılacak yapıştırma işlemlerinde genel olarak bandın üst rulo miline takılması uygun olur. (Profilin şekline göre bu tercih değişebilir.)
- Makine profil kapasitesi 200x200mm'dir.
- Profilin merkezlenmesi mekanik olarak dikey hizalama merdanelerinin arasına profilin sıkıştırılması ile yapılmaktadır.
- Profil ileri beslemesi iki adet (giriş ve çıkışta) 0,25 kw trifaze motor ile tahrik edilmektedir.
- Profil ileri-geri besleme hızı pano üzerinden kontrol edilebilmektedir.
- Motorlar trifaze olsa da makine 220V (Monofaze) elektrik ile çalışmaktadır.
- Hareketli üst(giriş ve çıkışta) ve yan baskı merdaneleri vidalı mil yardımıyla manuel olarak açılıp kapanmaktadır.
- Makineye ilk malzeme verme ve son malzeme çıkış işlemleri manuel olarak yapılacaktır.
- Otomatik modda; bir profile yapıştırma işlemi yapılırken makine girişinden yeni bir profil beslemesi yapılmadığı takdirde, makine giriş istasyonu sensörü yeni bir profil yüklemesi yapılana kadar otomatik duracaktır. Malzeme beslemesi yapıldıktan sonra pano içerisindeki zaman rölesinin ayarına göre bir süre bekledikten sonra otomatik sarım devam etmektedir.
- Makine ile beraber 4 metre boyunda 2 adet konveyör mevcuttur.

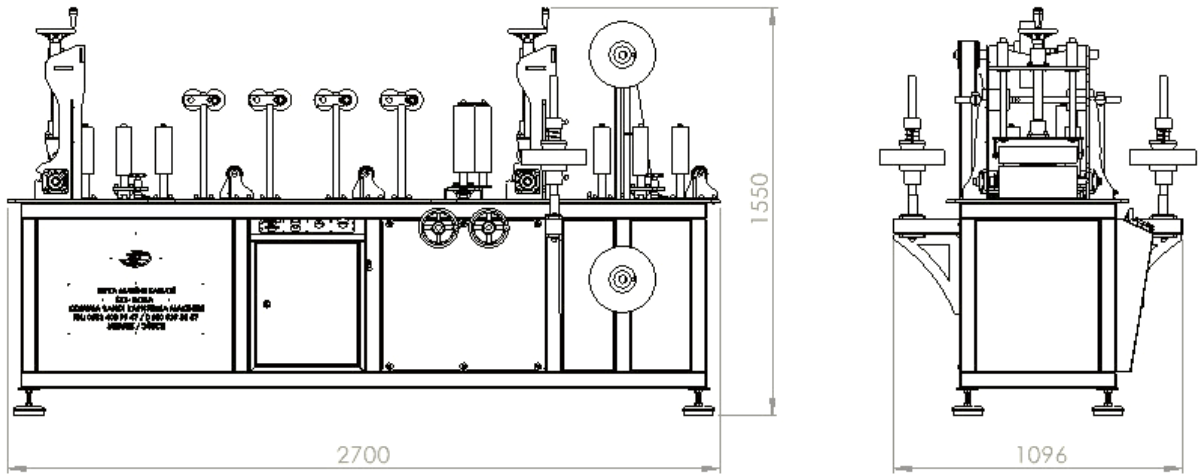

Makine Genel Ölçüleri