

THERMOFORMING IS OUR PASSION...

Термоформование - это наша страсть...

erkur
Discover
the potential



ER 80-3 / ER 80-4



 **er**kurmakine

info@erkur.com / www.erkur.com

Technical Specification | Технические Данные

MODELS МОДЕЛЬ		ER 80-3	ER 80-4
FUNCTION ФУНКЦИИ		Form-Cut-Stack Формовка-Вырубка-Укладка	Form-Punch-Cut-Stack Формовка-Перфорация-Вырубка-Укладка
Max. Mould Size Макс.размер пресс-формы, мм		800 x 580 mm	
Forming Mould Height Высота пресс-формы Формовки, мм	Upper Верхняя	150 - 330 mm	
	Lower Нижняя	150 - 250 mm	
Cutting Mould Height Высота пресс-формы Вырубки, мм	Upper Верхняя	50 - 150 mm	
	Lower Нижняя	150 mm fix. 150 мм, фикс.	
Punching Mould Height Высота пресс-формы Перфорации, мм	Upper Верхняя	-	145 - 325 mm 145 - 325 мм
	Lower Нижняя	-	250 mm fix. 250 мм, фикс.
Forming, Cutting Area Площадь Формовки, Вырубки, мм		750 x 530 mm	
Sheet Width Ширина листа		845 mm Max. 845 макс. мм	
Sheet Thickness Толщина листа		0,1-2 mm Max. 0,1-2 макс. мм	
Sheet Unwinder Reel Размотчик листа		1200 mm Max. 1200 макс. мм	
Maximum Sheet Roll Weight Вес рулона пленки		1500 kg 1500 макс. кг	
Max. Product Height Глубина продукции, макс. мм		Positive 130 mm / Negative 130 mm Положительная - 130 / Отрицательная - 130	
Max. Dry Cycles Производительность на холостом ходу		75 cycles/min. 75 циклов/мин.	
Running Power Потребляемая мощность, кВт		30-50 kW	
Total Installed Power Номинальная мощность, кВт		190-200 KVa/305-315 KVa - Foam 190-200 KVa/305-315 KVa - EPS	
Vacuum Вакуум		200 m ³ /min. 200 м3/мин	
Required Compressor Расход сжатого воздуха		5 m ³ /min. 5 м3/мин.	
Required Chiller Требуемое охлаждение, ккал/ч		40.000 Kcal/h.	
Operation Pressure Давление, макс. бар		6-8 bar	
Forming Closing Force Усилие смыкания Формовки, даН		80.000 daN	
Cutting Closing Force Усилие смыкания Вырубки, даН		80.000 daN	
Punching Closing Force Усилие смыкания Перфорации, даН		80.000 daN	
Pitch Accuracy Точность шага, мм		0,15 mm	
Lubrication System Система смазки		Automatic machine and chain lubrication Автоматическая смазка машины и цепи	
Maximum Stacking Height (Sweeper) Высота укладки (толкатель), макс. мм		400 mm	
Maximum Stacking Height (Robot) Высота укладки (робот), макс. мм		500 mm	
Approximate Machine Weight (ton) Приблизительный Вес Оборудования (тонна)		3 station - 18 t. / 4 station - 23 t. 3 станции - 18 т. / 4 станции - 23 т.	

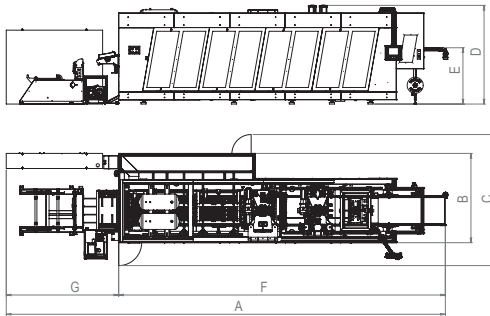

ER80	A	B	C	D	E	F	G
3 Station 3 Станции	1245	280	450	300	165	895	350
3F Foam 3F EPS	1350	280	450	300	165	1015	350
4 Station 4 Станции	1370	280	450	300	165	1090	350
4F Foam 4F EPS	1565	280	450	300	165	1215	350

*sizes in cm / *размеры в см

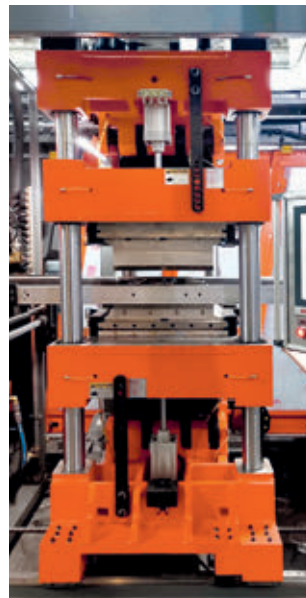

ERKUR MAKİNE SANAYİ VE TİCARET A.Ş.

Factory 1 / Фабрика 1
15 Temmuz Mahallesi 1435. Sk. No: 17
Güneşli - Bağcılar - İSTANBUL / TURKEY

Factory 2 / Фабрика 2
Karaağaç Mah. Batu Sok. No:9/1
Hadımköy - Büyükçekmece

P +90 212 655 00 72 pbx
F +90 212 655 80 72
M +90 532 791 84 24

Factory 3 / Фабрика 3
Avrupa San. Sit. B Blok No: 6
Kapaklı - Çerkezköy / TEKİRDAĞ

Get more
Information with
Your smart device
Read the bar code

