

THERMOFORMING IS OUR PASSION...

Термоформование - это наша страсть...

erkur
Discover
the potential



ER 100-3 / ER 100-4



 **er**kurmakine

info@erkur.com / www.erkur.com

Technical Specification | Технические Данные

MODELS МОДЕЛЬ	ER 100-3	ER 100-4
FUNCTION ФУНКЦИИ	Form-Cut-Stack Формовка-Вырубка-Укладка	Form-Punch-Cut-Stack Формовка-Перфорация-Вырубка-Укладка
Max. Mould Size Макс.размер пресс-формы, мм	1020 x 720 mm	
Forming Mould Height Высота пресс-формы Формовки, мм	Upper Верхняя	150 - 240 mm (with adaptor) (с адаптером)
	Lower Нижняя	360 - 450 mm (without adaptor) (без адаптера)
Cutting Mould Height Высота пресс-формы Вырубки, мм	Upper Верхняя	150 - 240 mm
	Lower Нижняя	40 - 190 mm
Punching Mould Height Высота пресс-формы Перфорации, мм	Upper Верхняя	190 mm fix. 190 мм, фикс.
	Lower Нижняя	-
Forming, Cutting Area Площадь Формовки, Вырубки, мм	-	175 - 325 mm 175 - 325 мм
Sheet Width Ширина листа	-	260 mm fix. 260 мм, фикс.
Sheet Thickness Толщина листа	970 x 670 mm	
Sheet Unwinder Reel Размотчик листа	1060 mm Max. 1060 макс. мм	
Maximum Sheet Roll Weight Вес рулона пленки	0,1 - 2,0 mm Max. 0,1 - 2,0 макс. мм	
Max. Product Height Глубина продукции, макс. мм	1300 mm Max. 1300 макс. мм	
Max. Dry Cycles Производительность на холостом ходу	1500 kg 1500 макс. кг	
Running Power Потребляемая мощность, кВт	Positive 150 mm / Negative 150 mm Положительная - 150/Отрицательная - 150	
Total Installed Power Номинальная мощность, кВт	75 cycles/min. 75 циклов/мин.	
Vacuum Вакуум	100-130 kW	
Required Compressor Расход сжатого воздуха	260-270 KVa/315-325 KVa - Foam 260-270 KVa/315-325 KVa - EPS	
Required Chiller Требуемое охлаждение, ккал/ч	200 m ³ /min. 200 м ³ /мин	
Operation Pressure Давление, макс. бар	5 m ³ /min. 5 м ³ /мин.	
Forming Closing Force Усилие смыкания Формовки, даН	40.000 Kcal/h.	
Cutting Closing Force Усилие смыкания Вырубки, даН	6-8 bar	
Punching Closing Force Усилие смыкания Перфорации, даН	90.000 daN	
Pitch Accuracy Точность шага, мм	90.000 daN	
Lubrication System Система смазки	90.000 daN	
Maximum Stacking Height (Sweeper) Высота укладки (толкатель), макс. мм	Automatic machine and chain lubrication Автоматическая смазка машины и цепи	
Maximum Stacking Height (Robot) Высота укладки (робот), макс. мм	500 mm	
Approximate Machine Weight (ton) Приблизительный Вес Оборудования (тонна)	500 mm	
	3 station - 24 t. / 4 station - 31 t. 3 станции - 24 т. / 4 станции - 31 т.	

SLIDE ALIANS • 2021/05 © 0272.612.09-48

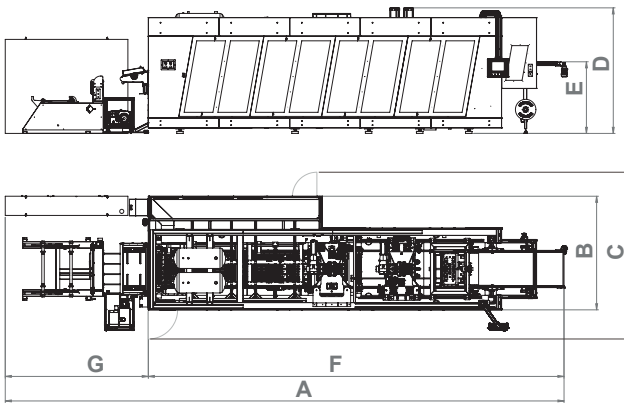

ER100		A	B	C	D	E	F	G
3 Station 3 Станции		1360	305	475	310	175	1010	350
4 Station 4 Станции		1535	305	475	310	175	1175	350

*sizes in cm / *размеры в см

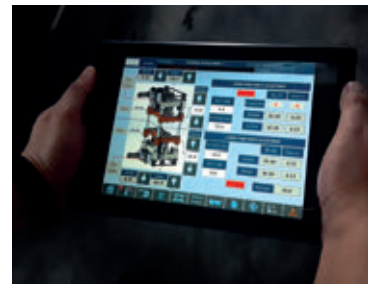
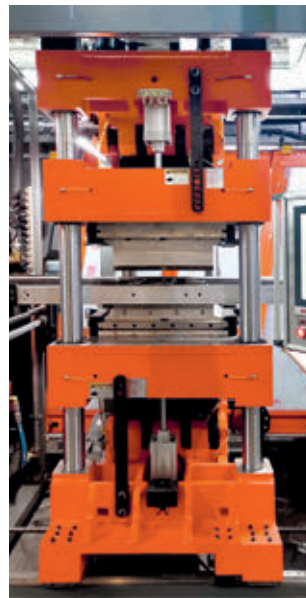

ERKUR MAKİNE SANAYİ VE TİCARET A.Ş.

Factory 1 / Фабрика 1
15 Temmuz Mahallesi 1435. Sk. No: 17
Güneşli - Bağcılar - İSTANBUL / TURKEY

Factory 2 / Фабрика 2
Karaağaç Mah. Batu Sok. No:9/1
Hadımköy - Büyüçekmece

P +90 212 655 00 72 pbx
F +90 212 655 80 72
M +90 532 791 84 24

Factory 3 / Фабрика 3
Avrupa San. Sit. B Blok No: 6
Kapaklı - Çerkezköy / TEKİRDAĞ

Get more
Information with
Your smart device
Read the bar code

