



ÖZKAN MAKİNA

ÖZKAN Endüstri Makina Sanayi Ticaret Limited Şirketi
ÖZKAN Industry Machinery Industry Trade Limited Company

Türkiye

Discover
the potential

*Kalitede öncü.
Pioneer in quality.*

YENİ TEKNOLOJİ
EKSTRA GÜVENLİK
VE KONFOR
NEW TECHNOLOGY
EXTRA SECURITY
AND COMFORT



info@ozkanmakina.net



ÖZKAN MAKİNA



www.ozkanmakina.net



/ozkanendustri

1970 yılında **Sayın Ömer ÖZKAN** tarafından kurulmuş olan **ÖZKAN MAKİNA**; müşterileri için her zaman yüksek kalitede yenilikçi ürünler üretmiştir. AR-GE çalışmaları ile daima sektörde ilkleri başarmış ve her geçen gün ürün çeşitliliğini arttırmıştır. İleri imalat teknolojileri kullanılarak üretilen ürünler, kalitesi, üstün tasarımları ve sağladığı müşteri memnuniyeti ile **ÖZKAN MAKİNA** sektörde aranılan marka haline gelmiştir.

Established in 1970 by Mr. Ömer Özkan, Özkan Makina has always produced high quality innovative products for its customers. It has always achieved firsts in the sector with its R&D studies and has increased its product range day by day. Özkan Makina has become a sought-after brand in the sector with its products produced using advanced manufacturing technologies, quality, superior designs and customer satisfaction.

MİSYONUMUZ;

Müşterimize en yüksek kalite ve hizmeti sunmak. Ülke istihdamına, ekonomiye katkı sağlamak. Tarımsal gelişmeye ve çevreye fayda sağlamak. Müşterimiz, çalışanlarımız ve ülkemiz için sürekli değer katan bir şirket olmak.

DEĞERLERİMİZ;

Tüm müşterilerimize ve çalışanlarımıza güvenilir çalışma ve hizmet alanı sunmak. Sektördeki etik kurallara bağlılık. Çalışan haklarına saygılı, takım ruhuna sahip bir çalışma ortamında, verimli, etkin ve sürekli en iyi hizmeti sunabilmek.

VİZYONUMUZ;

Ön yükleyici imalatı sektöründe Türkiye'de lider, dünyada tanınan marka olmak. Makul karlılıkta satış yapan ve her geçen gün büyüyen bir firma olmak.

OUR MISSION; To provide the highest quality and service to our customers. To contribute to the employment and economy of the country. To benefit agricultural development and the environment. To be a company that constantly adds value to our customers, employees and our country.

OUR VALUES;

To provide a reliable working and service area to all our customers and employees. Adherence to ethical rules in the industry. To be able to provide the best, efficient and continuous service in a working environment that respects employee rights and has a team spirit.

OUR VISION;

To be the leader in the front loader manufacturing sector in Turkey and a well-known brand in the world. To be a company that sells at reasonable profitability and grows day by day.



◆ Üstün özelliklerimiz

- Traktörünüzün orijinal yapısını değiştirmeyen bağlantı kiti tasarımı.
- Ön yükleyicinin Traktörünüzünden bir dakika içerisinde sökülmesi ve takılması.
- Ön yükleyiciniz için kolay ve hızlı ataşman değişim adaptörü. (Euro 8)
- Yumuşak Sürüş "Soft Drive" özelliği sayesinde traktörün ve kullanıcının ani darbelerden korunması.
- Joystick sayesinde kolay, fonksiyonel ve ergonomik kullanım.
- Operatör kabininden sağlanan mükemmel görüş açısı.
- Geliştirilmiş konstrüksiyon özellikleri sayesinde mükemmel dayanıklılık ve maksimum güç.
- Çalışmayı kolaylaştıran sınıfının en yüksek ataşman çalışma açıları.

◆ Our outstanding features

- Connection kit design that does not change the original structure of your tractor.
- Removal and assembly of the front loader from your Tractor in one minute.
- Easy and quick coupler change adapter for your front loader. (Euro8)
- Thanks to the "Soft Drive" feature, it protects the tractor and the user from sudden impacts
- Thanks to the joystick, it has easy, functional and ergonomic use.
- Excellent visibility from the operator's cabin.
- Excellent durability and maximum strength thanks to its improved construction features.
- Highest attachment working angles in its class, making work easier.



◆ Avantajlarımız

- 1 - Traktörden inmeden Joystick ten tek bir düğme ile süspansiyonu (soft drive) açıp kapatabilir, bu özelliğimiz kullanımda kolaylık, zaman tasarrufu ve uzun ömürlülük sağlar.
- 2 - Yüzer pozisyon özelliği sayesinde zemine uyumlu hareket ederek her şartta en iyi performansı sağlar.
- 3 - Yüksek kalitedeki hidrolik valflerimiz ile hassasiyet, hızlı hareket ve enerji tasarrufu sağlıyoruz.
- 4 - Tüm mafsalarda uzun ömürlü boşluksuz çalışma özelliği ile bakım maliyetlerini düşürüyoruz.
- 5 - Tüm ön yükleyici bileşenleri boya öncesi özel işleminden geçirilerek elektrostatik toz boya ile boyanır bu sayede uzun ömürlü korozyon direnci sağlanır. Yükleyiciniz ilk günkü parlaklığını uzun süre korur.
- 6 - Yükleyicinin sürtünmeye maruz kalan bölgelerinde yüksek aşınma direncine sahip özel çelikler kullanılarak üstün mukavemet sağlanmıştır. (Rakiplerinden 5 kat daha uzun ömürlü.)

◆ Our advantages

- 1 - You can open and close the suspension (soft drive) with a single button from the joystick without getting off the tractor. This feature provides ease of use, time saving and longevity.
- 2 - Thanks to its floating position feature, it provides the best performance in all conditions by moving in harmony with the ground.
- 3 - We provide precision, fast action and energy saving with our high quality hydraulic valves.
- 4 - We reduce maintenance costs with long-lasting gap-free operation in all joints.
- 5 - All front loader components are treated with electrostatic powder paint before painting. In this way, long-lasting corrosion resistance is provided. Your front loader will remain its original shine for a long time.
- 6 - Special steels with high wear resistance in the areas of the loader subject to friction It provides superior strength. (Long lasting 5 times longer than its competitors.)

YENİ TEKNOLOJİ EKSTRA GÜVENLİK VE KONFOR



NEW TECHNOLOGY
EXTRA SECURITY
AND COMFORT

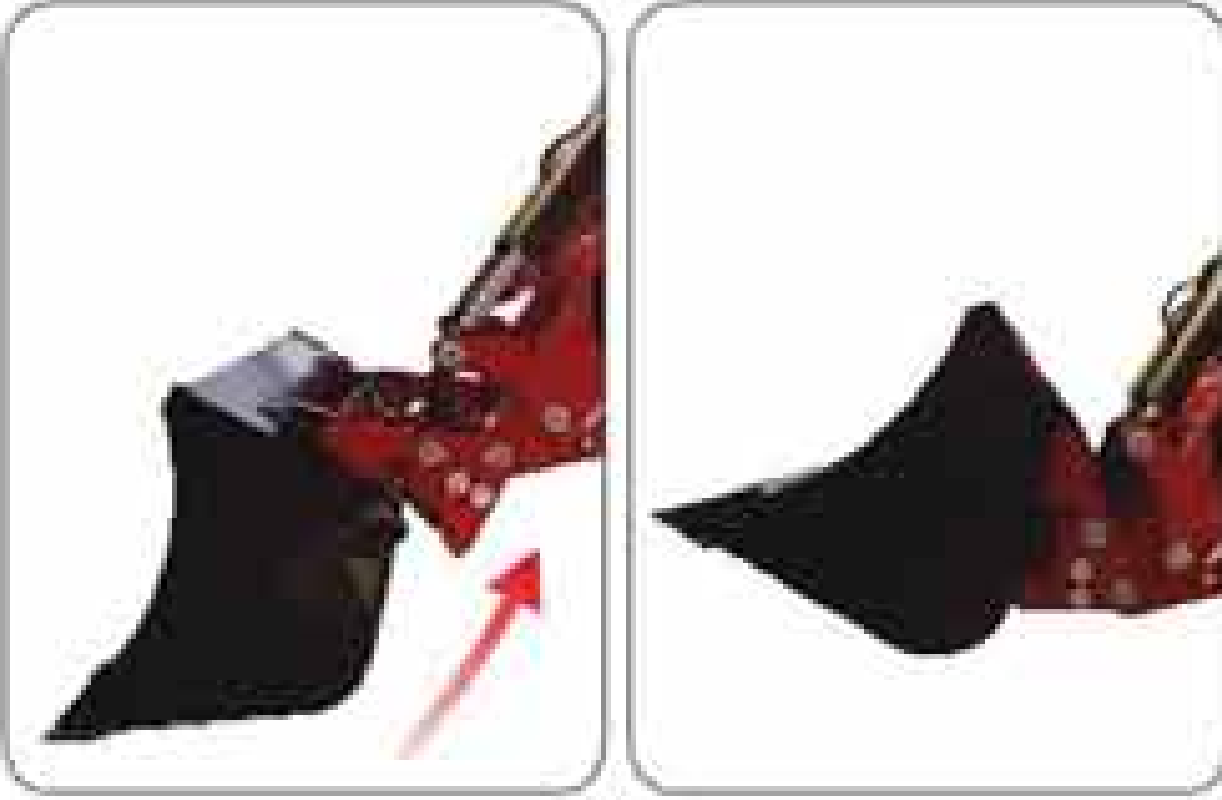

Hızlı ve Kolay Ataşman Değişimi:

Yükleyiciye farklı ataşmanların kolay ve hızlı bir şekilde takılıp sökülmesini sağlar. Ataşman kilitlemesi otomatik olarak gerçekleşir. Ataşman değişimi esnasında hiçbir alet kullanmaya gerek yoktur. Bu özellik yükleyicileri daha fonksiyonel kullanmaya olanak sağlamaktadır.

Quick and Easy Attachment Change: It allows easy and quick attachment and disassembly of different attachments to the loader. Attachment locking occurs automatically. There is no need to use any tools during attachment change. This feature makes it possible to use front loader more functionally.



Mükemmel Doldurma Açısı:

Mükemmel ataşman doldurma açısı sayesinde ataşman içerisine maksimum malzemenin alınmasını sağlar. Kova uygulamalar sonucunda 55° lik toplama açısı sayesinde her zaman tam kapasite dolu olur. Bu özellik kullanıcıya zaman ve enerji tasarrufu sağlamaktadır.

Perfect Fill Angle:

Thanks to its perfect attachment filling angle, it ensures maximum material to be taken into the attachment. As a result of the applications, thanks to the collecting angle of 55°, the bucket is always full at full capacity. This feature saves the user time and energy.



Ataşman Boşaltma Açısı:

Mükemmel boşaltma açısı sayesinde kova içerisindeki materyali kolayca boşaltır. Yapışkan yüklerin bile 57° lik boşaltma açıları sayesinde kepçeden her zaman kolaylıkla dökülmesini sağlar. Uygun ataşman doldurma ve boşaltma açıları çalışma performansını artırarak verimlilik sağlar.

Attachment Discharge Angle:

Thanks to its perfect discharge angle, it easily empties the material in the bucket. Thanks to the 57° discharge angles, it ensures that even sticky loads are always easily poured from the bucket. Appropriate attachment filling and discharge angles increase working performance and provide efficiency.



Traktörünüzde Bakım kolaylığı:

FL serisi yükleyicilerde aşağıdaki bakımları her zaman ve kolayca yapabilirsiniz. Motor kaputunun yükleyicinin her konumunda açılması, yağ durumunun kontrol edilebilmesi, hava filtresinin temizlenebilmesi, akü bakımının yapılabilmesi ve daha bir çok bakım ve kontrollerin yapılabilmesi için size sorunsuz bir bakım olanağı sağladık.

Ease of Maintenance on Your Tractor: You can always and easily perform the following maintenance on FL series loaders. We have provided you with a hassle-free maintenance opportunity so that the engine hood can be opened at any position of the loader, the oil condition can be checked, the air filter can be cleaned, the battery can be maintained and many other maintenance and controls can be done.



Yüksek Manevra Kabiliyeti:

Zorlu arazi şartlarında traktörünüz her zaman yüksek manevra kabiliyetine sahip olmalıdır. FL serisi ön yükleyiciler ve bağlantı kitleri traktörünüzün manevra kabiliyetini kısıtlamayacak şekilde tasarlanmış olup, Size mükemmel manevra kabiliyeti sunar.

High Maneuverability:

In difficult terrain conditions, your tractor should always have high maneuverability. FL series front loaders and connection kits are designed not to restrict the maneuverability of your tractor and offer you excellent maneuverability.



Yükleyici Bağlantı Şaseleri:

Yükleyici bağlantı şaseleri, traktörün üç ayrı noktasından bağlanarak monte edilmekte, bu sayede sağlam bir yapı elde edilmektedir. Bağlantı şaseleri traktörün orijinal yapısına göre dizayn edilerek, traktörün yapısına zarar vermez (Kabin, platform, yakıt tankı vb.)

Loader Connection Chassis:

The loader link frames are mounted by connecting them from three different points of the tractor, thus a solid structure is obtained. The connecting frames are designed according to the original structure of the tractor and do not damage the structure of the tractor (cabin, platform, fuel tank, etc.).



Kalitede öncü.
Pioneer in quality.



Joystick Kontrol :

Operatör, yükleyicinin tüm hareketlerini tek bir Joystick ile kontrol edebilmekte, operatör kabininde hiçbir hidrolik hortum bulunmamaktadır. Kilitleme mekanizması sayesinde, yol konumunda veya traktörün bakımı esnasında Joystick kilitlenerek, hareketlerinin devre dışı kalması sağlanır. 3. hareket ve soft drive sistemini aktif hale getirme Joystick üzerindeki butonlar sayesinde yapılabilmektedir. Yüzer pozisyon özelliği ile yükleyici zemine uyarak çalışmaktadır.

Joystick Control:

The operator can control all movements of the loader with a single Joystick, there is no hydraulic hose in the operator's cabin. Thanks to the locking mechanism, the joystick is locked in the road position or during the maintenance of the tractor and its movements are disabled. 3. Movement and activating the soft drive system can be done with the buttons on the joystick. With its floating position feature, the loader works by adapting to the ground.

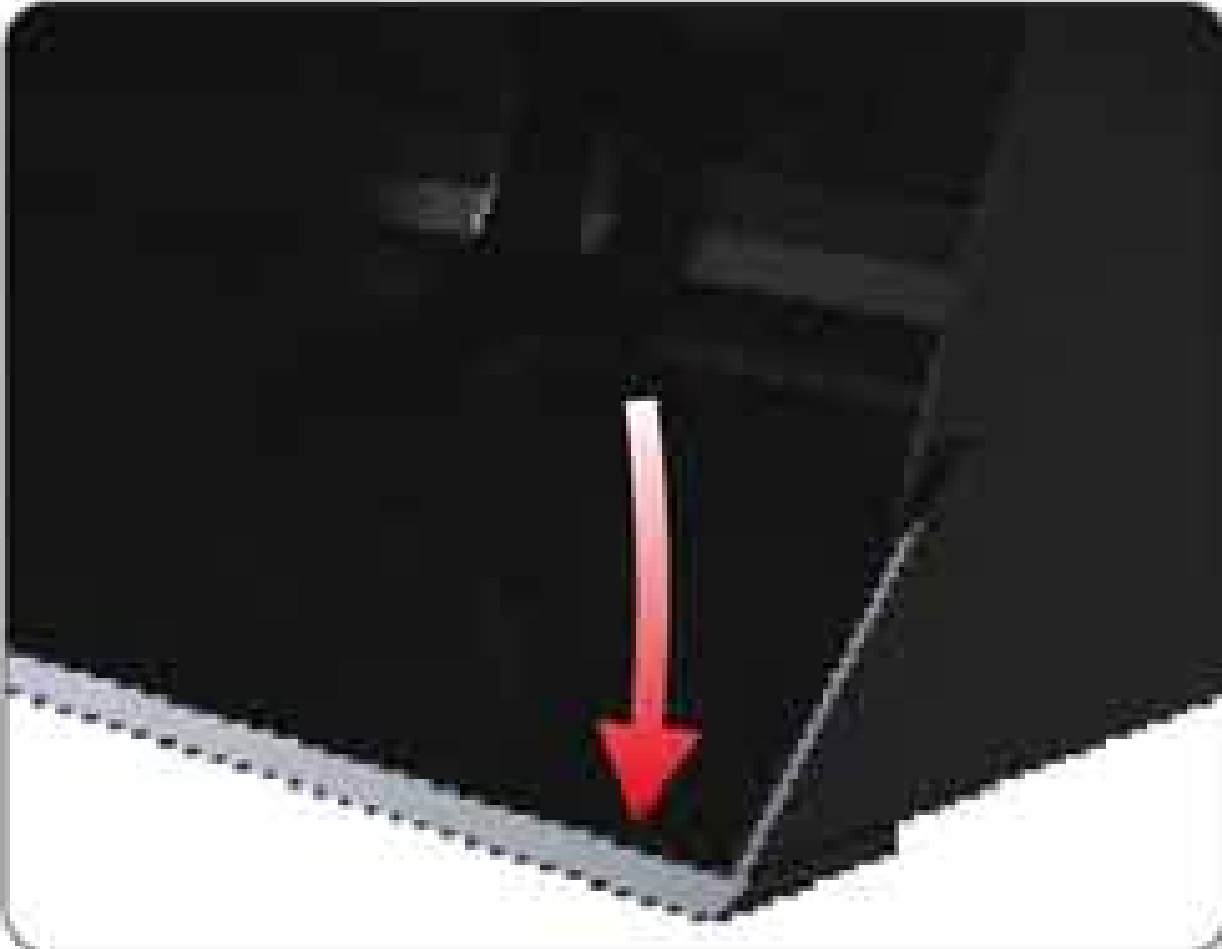

Aşınmaya dayanıklı ataşmanlar

Zemine temas eden yüzeylerde aşınma direncini arttırmak ve mukavemeti en üst seviyeye çıkartmak için. 550 HB (Brinell) çelikler kullanılmıştır. Ataşman ömrü rakiplerinden 5 kat daha fazladır.

Wear-resistant attachments

To increase wear resistance and to maximize strength on surfaces in contact with the ground. 550 HB (Brinell) steels are used. Attachment life is 5 times longer than its competitors.



Hidrolik Devre için Quick Kaplinler:

Traktörden ön yükleyiciye olan hidrolik bağlantılar, 4 adet quick kaplin ile yapılır. Quick kaplinlerin her biri farklı renklerde olup, sökme takma esnasında karışıklığı önler. Koruma kapakları sayesinde dış etkenlerden etkilenmez ve uzun ömürlüdürler.

Quick Couplings for Hydraulic Circuit:

Hydraulic connections from the tractor to the front loader are made with 4 quick couplings. Each of the Quick couplings is in different colors and prevents confusion during disassembly and assembly. Thanks to the protection covers, they are not affected by external factors and are long-lasting.



Multi Kaplin Seçeneği: Multi kaplin ile 4 adet hidrolik devrenin tek bir el hareketi ile sökölüp - takılmasını sağlar. Hızlı ve kolay bağlantı yapmanızı sağlar. Hidrolik devrenin sökölüp - takılması esnasında yağ sızıntısı yapmaz.

Opsiyonel aksesuar

Multi Coupling Option:

With multi coupling, it enables the disassembly and assembly of 4 hydraulic circuits with a single hand movement. It allows you to connect quickly and easily. No oil leakage during the disassembly and assembly of the hydraulic circuit.



Opsiyonel aksesuar

Koruyucu Ön Barlar (Tampon):

Traktörünüzün kaportasını çarpma ve hasarlardan korumak için tasarlanan koruyucu ön barlar, traktörünüzün ilk günkü gibi yeni kalmasını sağlar. Ön farların ışığını kesmeyecek şekilde tasarlanmıştır.

Protective Front Bars (Bumper): Protective front bars designed to protect the hood of your tractor from impacts and damages, ensure that your tractor remains as new as the first day. It is designed not to cut the light of the headlights.



Yol Görüş Açısı: Traktörünüzü ve ön yükleyiciyi en iyi şekilde kontrol edebilmek için iyi bir görüş açısına sahip olmanız gerekir. FL Serisi ön yükleyicilerimiz yol durumunda ve çalışma esnasında kullanıcıya görüş açısını en üst düzeyde sunmaktadır. Yol konumunda far ışıklarınızı kapatmayacak şekilde tasarlanmış konstrüksiyon yapısı sayesinde güvenle sürüş yapmanızı sağlar.

Road View Angle: To get the best control of your tractor and front loader, you need a good view. Our FL Series front loaders offer the user the highest level of visibility in road conditions and during operation. Thanks to its construction structure which is designed not to turn off your headlights in road position and allows you to drive safely.



Ataşman Dengeleme Sistemi:

FL-Serisi yükleyiciler Ataşman dengeleme sistemi sayesinde ataşman üzerindeki yüklerin optimum seviyede kontrol ve güvenliği sağlanmaktadır. Yükleyicinin aşağı ve yukarı hareketi sırasında ataşmanın zemin ile yaptığı açıyı eşit tutarak yükün güvenliğini sağlamaktadır. Bu özellik kullanıcının yükleyiciyi kolay, konforlu ve güvenli bir şekilde kullanmasını sağlar.

Attachment Balancing System: Thanks to the attachment balancing system of the FL-Series loaders, it ensures optimum control and safety of the loads on the attachment. It ensures the safety of the load by keeping the angle of the attachment with the ground equal during the up and down movement of the loader. This feature allows the user to use the loader easily, comfortably and safely.



Yumuşak Sürüş "Soft drive": FL-Serisi yükleyiciler kullanım esnasında oluşan ani şokları emme özelliğine sahip hidrolik valfler ile donatılmıştır. Yol konumunda ve çalışma esnasında kullanıcı ani sarsıntılardan etkilenmez. Yumuşak Sürüş Sistemi istenildiği takdirde joystick üzerinde bulunan anahtar ile devreye alınıp - devreden çıkarılabilmektedir. Şok emici aküler konstrüksiyon içerisine gizlenerek dış tehditlere karşı korunmuştur.

Soft Drive: FL-Series loaders are equipped with hydraulic valves that absorb sudden shocks during use. The user is not affected by sudden jolts in road position and during operation. If desired, the Soft Driving System can be activated and deactivated with the switch on the joystick. Shock absorbing batteries are hidden inside the construction and protected against external threats.

Ön yükleyiciyi sökmek istediğinizde hiç bir yardımcı alet ve kişiye ihtiyaç duymadan kolayca traktörünüzden ayırabilirsiniz, bu sayede traktörünüzü istediğiniz an tarımsal amaçlı kullanabilirsiniz.

When you want to remove the front loader, you can easily remove it from your tractor without the need for any auxiliary tools or people. Thus, you can use your tractor for agricultural purposes whenever you want.

1 Dakika
Minute
3 Adım
Step



1 Ön yükleyici üzerindeki park destekleri, kolay ve aletsiz bir şekilde yuvasından çıkartılıp basitçe sabitlenir. Emniyet pernosu çıkarılarak, ön Yükleyicinizi park destekleri üzerinde zemine indirirsiniz.

The parking supports on the front loader are easily and tool-free removed from their sockets and simply fixed. By removing the safety pin, you lower your front loader to the ground on the parking supports.



2 Ön yükleyicinizi zemine indirdiğinizde, yükleyici traktörünüzden ayrılmış durumdadır. Hidrolik quick kaplinleri kolayca yerinden çıkartıp traktörünüzü ön yükleyiciden ayırırsınız.

When you lower your front loader to the ground, the loader is detached from your tractor. You can easily remove the hydraulic quick couplings and separate your tractor from the front loader.



3 Artık traktörünüz ile ön yükleyicinin bağlantısı kalmamıştır. Traktörünüzü emniyetli bir şekilde geri doğru hareket ettirerek, tarımsal amaçlı kullanılan bir traktöre sahip olacaksınız.

Your tractor and the front loader are no longer connected. By safely moving your tractor backwards, you may use your tractor for agricultural purposes.



Ön yükleyiciyi sökmek ve takmak hiç bu kadar kolay olmamıştı...

Removing and installing the front loader it has never been this easy...



JUST 1 MINUTE TO ATTACH THE FRONT LOADER TO THE TRACTOR...

ÖN YÜKLEYİCİYİ TRAKTÖRE TAKMAK SADECE 1 DAKİKA...

1 Traktörünüz ile dikkatli bir şekilde ön yükleyiciye yanaşırsınız. Hidrolik quick kaplinleri takarak, joystick kontrol ile yükleyiciyi hareket ettirerek bağlantı kitine oturmasını sağlarsınız.

With your tractor, you approach the front loader carefully. By attaching hydraulic quick couplings, you move the loader with joystick control and make it fit into the connection kit.

2 Yükleyici artık traktöre monte edilmiş durumdadır. Park desteklerini yuvasına, emniyet pernosunu bağlantı kitine sabitlediğinizde. Ön yükleyiciniz traktöre monte edilmiş durumdadır.

The loader is now mounted on the tractor. When you fix the parking brackets in the slot, the safety pin on the attachment kit. Your front loader is already mounted on the tractor.

3 Hiç bir yardımcı alet ve kişiye ihtiyaç duymadan ön yükleyicinizi traktöre monte ettiniz. Traktörünüz ve ön yükleyiciniz istenilen amaç doğrultusunda kullanıma hazırdır.

You mounted your front loader on the tractor without the need for any auxiliary tools or people. Your tractor and front loader are ready to use for the desired purpose.



FL - Serisi Yükleyici Üstün Özellikleri

FL - Series Loader Outstanding Features

Yeni Teknoloji FL Serisi Ön Yükleyiciler: New Technology FL Series Front Loaders:

- Maksimum Güç
- Özel konstrüksiyonu sayesinde çok hafif,
- Üstün tasarımı ile azami görüş alanı.
- Sınıfının en yüksek kaldırma ve koparma gücü.
- Ataşman doldurma ve boşaltma açıları en üst seviyede.
- 1 dakika içerisinde monte ve demonte özelliği.
- 30 saniyede ataşman değişimi

- *Maximum Power*
- *Thanks to its special construction, it is very light.*
- *Maximum field of vision with its superior design.*
- *Highest lift and breakout power in its class.*
- *The attachment loading and unloading angles are at the highest level.*
- *Assembly and disassembly feature within 1 minute.*
- *Attachment change in 30 seconds.*

Konstrüksiyon Yapısı

Yükleyicilerin Konstrüksiyonunda kullanılan yüksek mukavemetli yapı çelikleri sayesinde, minimum yükleyici ağırlığı ve mükemmel yüke dayanıklılık elde edilmiştir.

Construction Structure

Thanks to the high strength structural steels used in the Construction of the Loaders, minimum loader weight and excellent load resistance have been achieved.

Park Destekleri

Aletsiz kullanım fonksiyonel, güvenli, ayarlanabilir ve katlanabilir park destekleri sayesinde yükleyicinin monte ve demontesi kolaylaştırılmıştır.

Parking Aids

Thanks to the toolfree, functional, safe, adjustable and foldable parking supports, the assembly and disassembly of the loader is simplified.

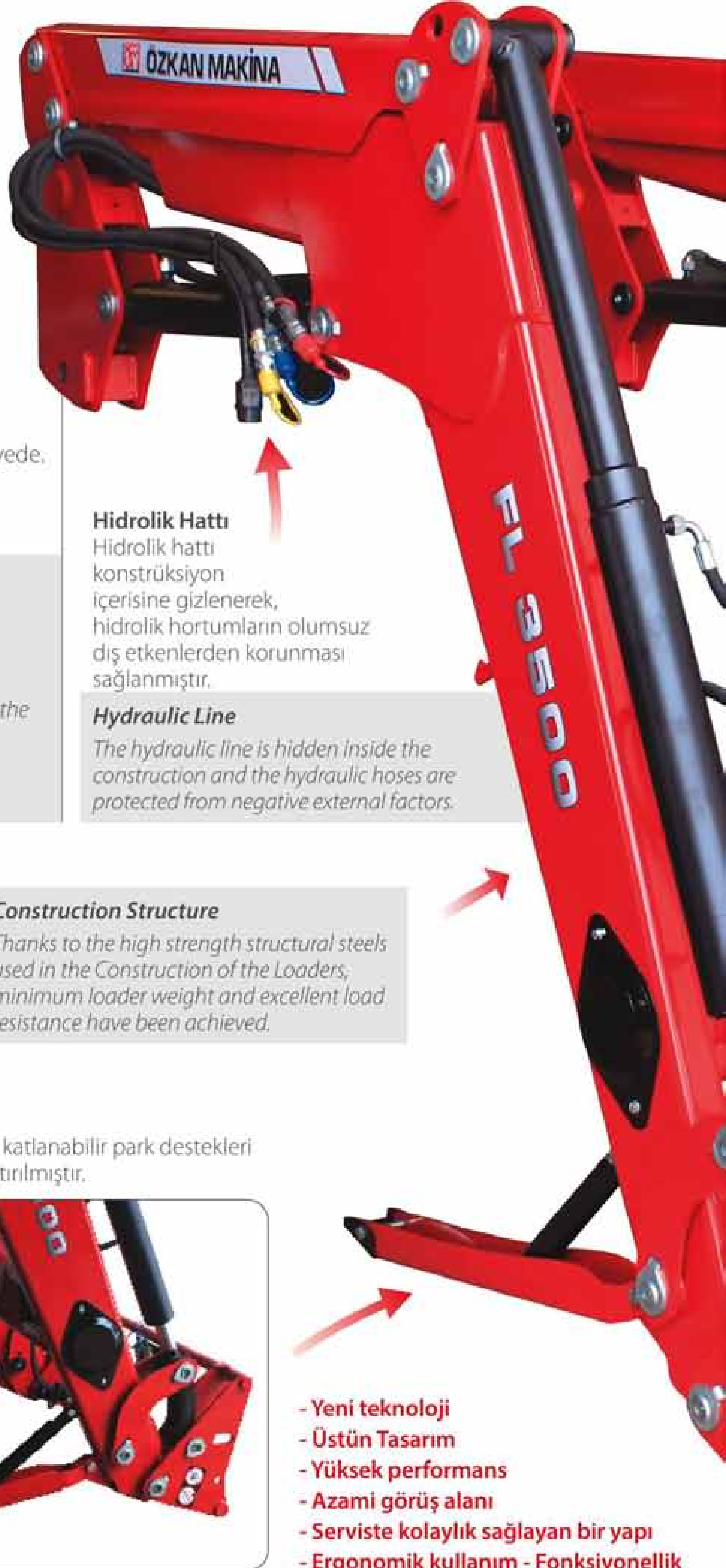

Hidrolik Hattı

Hidrolik hattı konstrüksiyon içerisine gizlenerek, hidrolik hortumların olumsuz dış etkenlerden korunması sağlanmıştır.

Hydraulic Line

The hydraulic line is hidden inside the construction and the hydraulic hoses are protected from negative external factors.

- Yeni teknoloji
- Üstün Tasarım
- Yüksek performans
- Azami görüş alanı
- Serviste kolaylık sağlayan bir yapı
- Ergonomik kullanım - Fonksiyonellik

Perno ve Burçlar

Ağır yüklerde mükemmel sonuçlar veren, yüksek kayma tabakasına sahip, yağ cepli burç ve pernelar kullanılmıştır. Kullanıcı için uzun bakım aralığı ve maliyet avantajı sağlanmıştır.

Pins and bushings

Bushes and pins with high shear layer, oil-capped bushes and pins that give excellent results under heavy loads are used. Long maintenance interval and cost advantage are provided for the user.

Ataşman Seviye Göstergesi

Ataşmanın zemine olan konumunu gösteren, gösterge çubuğu kullanıcının ataşmanın zemine olan paralelliğini görmesini sağlayarak kolay ve hızlı kullanım sağlar.

Attachment Level Indicator

The indicator bar, which shows the position of the attachment to the ground, allows the user to see the parallelism of the attachment to the ground, providing easy and fast use.

**Darbe Sönümleyici**

Aküler (Soft drive) Yükleyicide oluşan sarsıntıları absorbe eder. Aküler konstrüksiyon içerisine gizlenerek dış etkenlerden korunmuştur.

Impact Damper

Batteries (Soft drive) It absorbs the vibrations of front loader. The batteries are hidden inside the construction and protected from external factors.

**Kolay Ataşman Değişim Sistemi**

Bu özellik sayesinde yükleyiciye bir çok ataşmanın kolay bir şekilde monte ve demontesi sağlanır.

Easy Attachment Change System

Thanks to this feature, many attachments are easily mounted and disassembled to the loader.

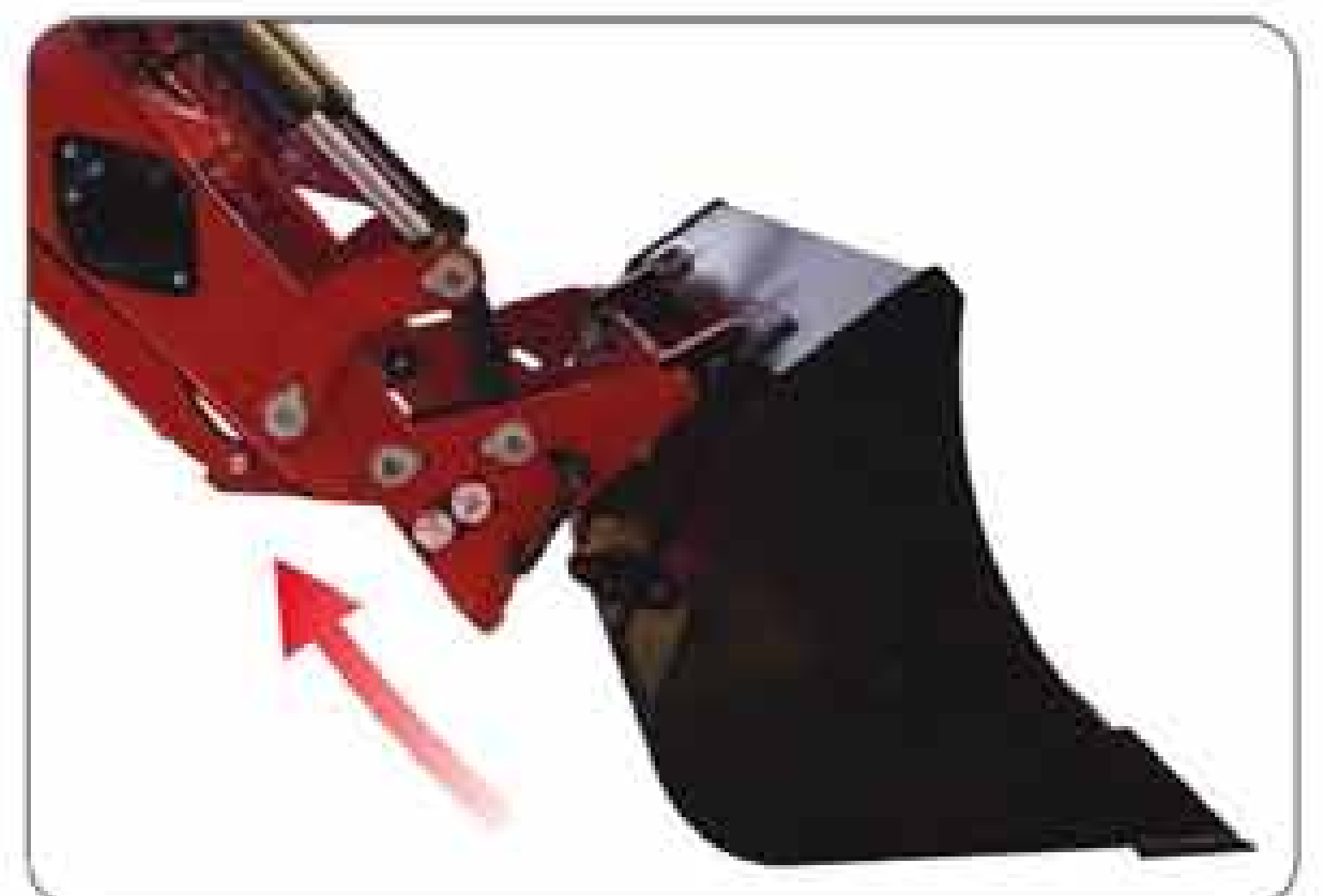

- New technology
- Superior Design
- High performance
- Maximum field of view
- Ease of service a structure that provides
- Ergonomic use - Functionality



FL - Serisi

FL - Series

Teknik Özellikler

Technical Specifications

A	Max. Kaldırma yüksekliği (Permo merkezinden)	Max. Lifting height (from Permo center)
B	Max. Kaldırma yüksekliği (Ataşman alt noktasından)	Max. Lifting height (From Attachment bottom point)
C	Yükleyici bom merkezi	Loader boom center
D	Yükleyici yataklama merkezi	Loader bearing center
E	Ataşman boşaltma açısı	Attachment dump angle
F	Üst noktada ataşman toplama açısı	Attachment rollback angle at max. lifting height
G	Alt noktada ataşman toplama açısı	Attachment rollback angle at the bottom point
H	Zeminden alçalma mesafesi	Digging depth
	Max. Yüksekliğe kaldırma zamanı	Time for lifting to max. height
	Kaldırma kapasitesi	Lifting capacity
	Yükleyici ağırlığı (Ataşmansız)	Loader weight (Without Attachment)
	Ataşman dengeleme sistemi	Attachment balancing system
	Yumuşak hareket	Soft drive
	Joystick kumanda sistemi	Joystick control system
	Elektro hidrolik 3. Hat	Electro-hydraulic 3rd Line
	Kolay ataşman değişim adaptörü	Easy attachment change adaptor
	Monte edilecek traktör gücü	Tractor HP power to be mounted
	Monte edilecek traktörün max. ağırlığı	Maximum weight of tractor for front loader

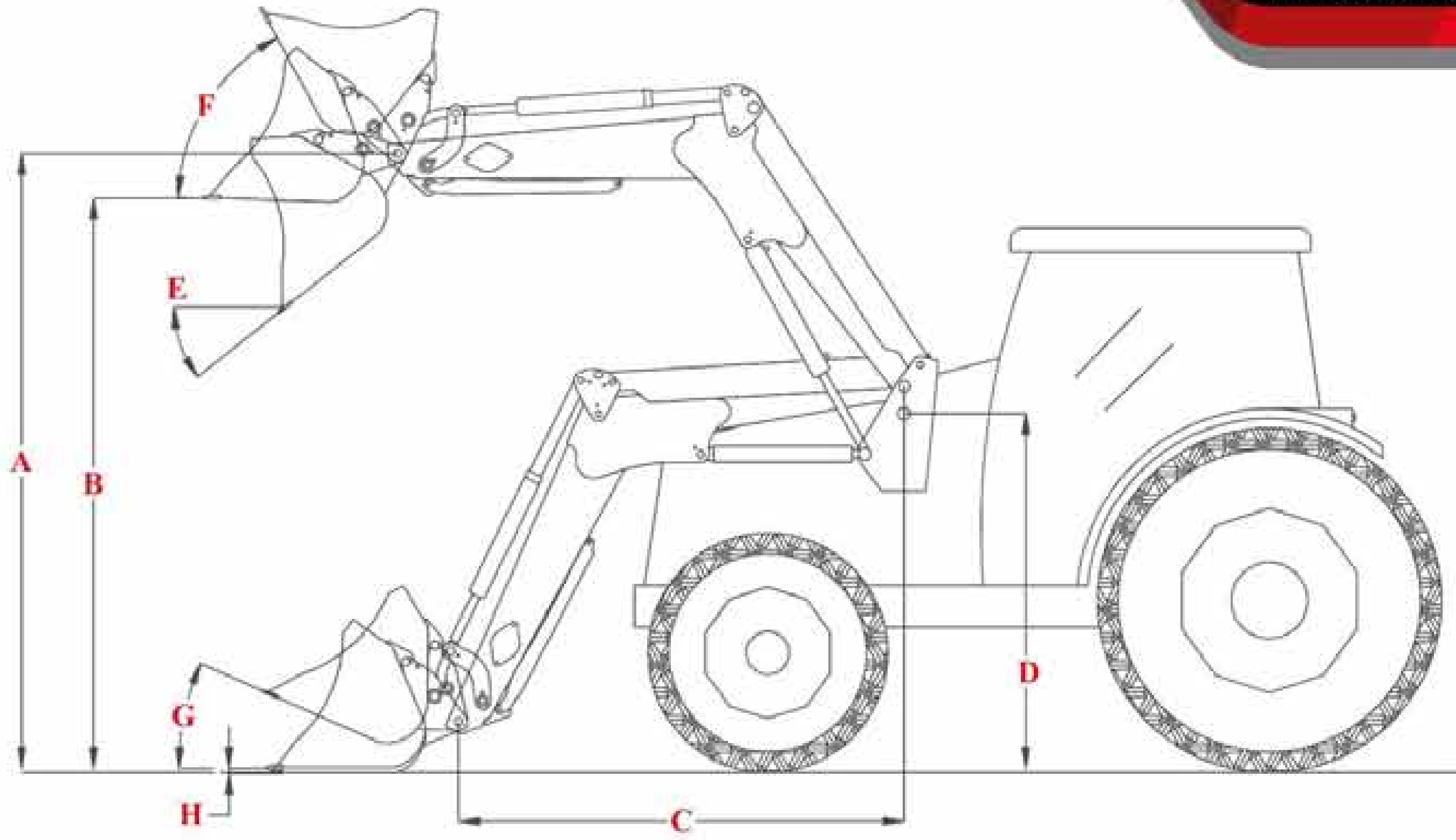

FL - 22	FL - 3000	FL - 3300	FL - 3500	FL - 3800	FL - 4200
2,45 m	3,20 m	3,50 m	3,75 m	4,00 m	4,50 m
2,20 m	2,95 m	3,30 m	3,50 m	3,80 m	4,25 m
1,30 m	1,5 m	1,75 m	1,90 m	2,15 m	2,45 m
1,20 m	1,5 m	1,55 m	1,65 m	1,70 m	1,88 m
50°	53°	58°	57°	55°	55°
50°	45°	55°	55°	57°	57°
45°	41°	45°	45°	44°	44°
0,10 m	0,1 m	0,1 m	0,1 m	0,1 m	0,15 m
5 Saniye / Seconds	5 Saniye / Seconds	5 Saniye / Seconds	5 Saniye / Seconds	6 Saniye / Seconds	7 Saniye / Seconds
450 Kg	1.100 Kg	1.300 kg	1.550 Kg	1.900 Kg	2.350 Kg
251 kg	500 kg	530 kg	600 kg	640 Kg	800 Kg
Standart / Standard	Standart / Standard	Standart / Standard	Standart / Standard	Standart / Standard	Standart / Standard
Standart / Standard	Standart / Standard	Standart / Standard	Standart / Standard	Standart / Standard	Standart / Standard
Standart / Standard	Standart / Standard	Standart / Standard	Standart / Standard	Standart / Standard	Standart / Standard
Opsiyonel / Optional	Opsiyonel / Optional	Opsiyonel / Optional	Opsiyonel / Optional	Opsiyonel / Optional	Standart / Standard
Standart / Standard	Standart / Standard	Standart / Standard	Standart / Standard	Standart / Standard	Standart / Standard
20-40 Hp	50-70 Hp	60-80 Hp	70-100 Hp	85-130 Hp	150-200 Hp
1.800 Kg	3.000 Kg	4.000 kg	4.500 Kg	5.200 kg	8.000 kg

Çağın gereksinimlerini
karşılamanı yenilikçi

*Solutions for
requirements of time*

ATAŞMANLAR ATTACHMENTS

Standart Kova
Standart Tırnaklı Kova

*Standard Bucket
Standard Claw Bucket*

Genişlik Width	Ağırlık Weight	Hacim Volume
140 cm	163 kg	0,50 m ³
165 cm	183 kg	0,65 m ³
185 cm	197 kg	0,72 m ³
205 cm	212 kg	0,85 m ³



Alttan Açılır Kova
Alttan Açılır Tırnaklı Kova

*Bottom Opening Bucket
Bottom Open Claw Bucket*

Genişlik Width	Ağırlık Weight	Hacim Volume
165 cm	292 kg	0,50 m ³
185 cm	314 kg	0,65 m ³
205 cm	340 kg	0,80 m ³



Tahıl Kovası
Grain Bucket

Genişlik Width	Ağırlık Weight	Hacim Volume
190 cm	330 kg	1,50 m ³
230 cm	360 kg	2 m ³



Yüksek Yükleme Kovası
High Loading Bucket

Genişlik Width	Ağırlık Weight	Hacim Volume
205 cm	480 kg	1,10 m ³
225 cm	540 kg	1,30 m ³



Çatallı Kova
Fork Bucket

Genişlik Width	Ağırlık Weight	Hacim Volume
185	421 kg	0,75 m ³
205	467 kg	0,9 m ³



Sıkmalı Parmaklı Kova
Crocodile Manure Fork

Genişlik Width	Parmak Adet Finger Pieces	Parmak Boyu Finger Weight	Ağırlık Length
180 cm	9	110 cm	324 kg
200 cm	10	110 cm	360 kg



Yüksek Yükleme Pancar Kovası
High Loading Beet Bucket

Genişlik Width	Ağırlık Weight	Hacim Volume
140 cm	150 kg	0,50 m ³
165 cm	170 kg	0,65 m ³
185 cm	200 kg	0,72 m ³
205 cm	250 kg	0,85 m ³



Parmaklı Kova
Manure Bucket

Genişlik Width	Parmak Adet Finger Pieces	Parmak Boyu Finger Weight	Ağırlık Length
180 cm	9	110 cm	196 kg
200 cm	10	110 cm	217 kg



Tomruk Tutucu
Log Holder

Kanca Açıklığı Hook Span	155 cm
Alt Ayak Boyu Lower Foot Length	90 cm
Genişlik Width	120 cm
Ağırlık Weight	278 Kg



Platform
Platform

Genişlik Width	Ağırlık Weight	Yükseklik Height
190 cm	252 kg	1,00 m



Balya Çatalı 3

Bale Fork 3

Şiş Boyu	Skewer Length	110 cm
Şiş Adeti	Number of Skewers	3
Genişlik	Width	140 cm
Yükseklik	Height	170 cm
Ağırlık	Weight	153 Kg



Balya Çatalı 5

Bale Fork 5

Şiş Boyu	Skewer Length	110 cm
Şiş Adeti	Number of Skewers	5
Genişlik	Width	140 cm
Yükseklik	Height	170 cm
Ağırlık	Weight	169 Kg



Forklift Ataşmanı

Forklift Attachment

Kanca Açıklığı	Kanca Açıklığı	140 cm
Alt Ayak Boyu	Alt Ayak Boyu	95 cm
Yükseklik	Yükseklik	62 cm
Kapasite	Kapasite	2000 kg
Ağırlık	Ağırlık	170 kg



Forklift Ataşmanı Side Shift

Forklift Attachment Side Shift

Kanca Açıklığı	Kanca Açıklığı	140 cm
Alt Ayak Boyu	Alt Ayak Boyu	95 cm
Yükseklik	Yükseklik	62 cm
Kapasite	Kapasite	2000 kg
Ağırlık	Ağırlık	220 kg



Forklift Ataşmanı (Siperlikli)

Forklift Attachment (With Fencer)

Kanca Açıklığı	Kanca Açıklığı	140 cm
Alt Ayak Boyu	Alt Ayak Boyu	95 cm
Yükseklik	Yükseklik	125 cm
Kapasite	Kapasite	2000 kg
Ağırlık	Ağırlık	200 kg



Forklift Ataşmanı Side Shift (Siperlikli)

Forklift Attachment Side Shift (With Fencer)

Kanca Açıklığı	Kanca Açıklığı	140 cm
Alt Ayak Boyu	Alt Ayak Boyu	95 cm
Yükseklik	Yükseklik	125 cm
Kapasite	Kapasite	2000 kg
Ağırlık	Ağırlık	250 kg



Rulo Balya Tutucu RB-48

Roll Bale Holder RB-48

Sıkma Çapı	Clamping Diameter	80 cm
Ağırlık	Weight	214 kg

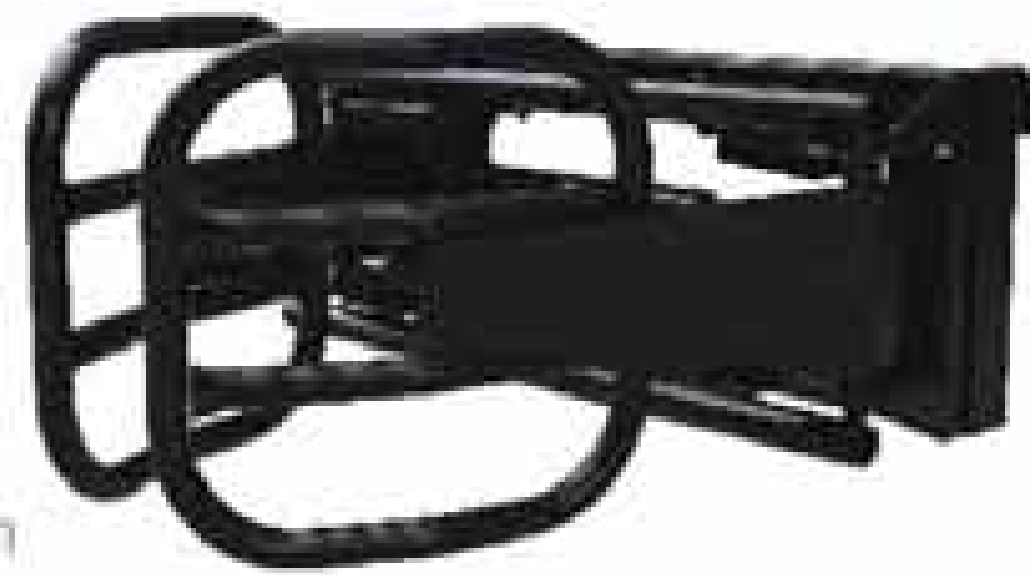

Rulo Balya Tutucu RB

Roll Bale Holder RB

Sıkma Çapı	Clamping Diameter	80 - 120 cm
Ağırlık	Weight	223 kg



Big Bag 4 Çatalı

Big Bag 4 Forks

Max. Kaldırma	Max. Lifting	1.000 kg
Genişlik	Width	140 cm
Yükseklik	Height	170 cm
Ağırlık	Weight	150 Kg



Tek Kancalı Big Bag Çatalı

Single Hook Big Bag Fork

Max. Kaldırma	Max. Lifting	1.000 kg
Genişlik	Width	140 cm
Yükseklik	Height	170 cm
Ağırlık	Weight	120 Kg



Portatif Denge Ağırlığı 65

Portable Balance Weight 65

Boş Ağırlık	Curb Weight	90 Kg
Beton Ağırlık	Concrete Weight	650 Kg



Portatif Denge Ağırlığı 85

Portable Balance Weight 85

Boş Ağırlık	Curb Weight	106 Kg
Beton Ağırlık	Concrete Weight	850 Kg



Akıllı Ön Yükleyici Uygulamaları *Smart Front Loader Apps*



Çağın gereksinimlerini karşılamak, verimliliğinizi en üst seviyeye çıkarmak için geliştirildi. Otomatik tartım sistemi ile tüm yüklerinizi tartarak doğru bilgilendirilmeniz için tasarlandı. Otomatik ataşman doluş açısı ile hızınızı arttırarak enerji maliyetleriniz düşürüldü, konforunuz arttırıldı. Bakım hatırlatıcı ile daha uzun ömürlü bir ön yükleyiciye sahip olmanız sağlanarak, bakım maliyetleriniz düşürüldü.

It was developed to meet the requirements of the era and to maximize your productivity. It has been designed to provide you with accurate information by weighing all your loads with the automatic weighing system. By increasing your speed with automatic attachment filling angle, your energy costs are reduced and your comfort is increased. With the maintenance reminder, your maintenance costs have been reduced by providing you with a longer-lasting front loader.



Kontrol Sistemi / Control System

Otomatik Ataşman dolum açısı
Automatic Attachment fill angle

Otomatik Tartım
Automatic Weighing

SoftDrive veya Hidrolik Ekipman kilidi (1/2)
SoftDrive or Hydraulic Equipment lock (1/2)

Hareketli Ataşman Kontrolü
Moving Attachment Control



Yük tartımı, otomasyon hareketlerini ve değişen ataşmanları ayarlar
Load weighing adjusts automation movements and changing attachments



TÜM VERİLERİNİZ KAYIT ALTINDA

Tüm çalışma verileriniz (çalışma saati, tartım bilgileri, vb.) kayıt altında tutularak istenildiğinde verilerinize ulaşmanızı veya paylaşmanızı sağlar.

ALL YOUR DATAS RECORDED

All your work data (working hours, weighing information, etc.) is recorded and allows you to access or share your data when requested.

YÜK TARTIMI

Hangi ataşman ile çalışacağınızı seçin akıllı ön yükleyici sizin için tartım işlemini otomatik olarak yapacaktır.

LOAD WEIGHING

Choose which attachment you will work with, the smart front loader will automatically do the weighing for you.

POZİSYON İZLEME

Her zaman en doğru ataşman doldurma açısını sizin yerinize otomatik olarak yapar.

POSITION MONITORING

It always automatically makes the most accurate attachment filling angle for you.

BAKIM HATIRLATICI

Yükleyicinizin periyodik bakımlarını (yağlama, genel kontrol, vb.) size hatırlatır.

MAINTENANCE REMINDER

It reminds you of the periodic maintenance of your loader (lubrication, general control, etc.).



beklentilerinizin
ötesinde
*beyond of your
expectations*



FL - 22

Kompakt Yükleyici Compact Loader

- Özel konstrüksiyonu sayesinde çok hafif,
- Üstün tasarımı ile azami görüş alanı.
- Yüksek atışman doldurma ve boşaltma açıları.
- 1 dakika içerisinde monte ve demonte özelliği.
- 30 saniyede atışman değişimi

- Thanks to its special construction, it is very light.
- Maximum field of vision with its superior design.
- High attachment loading and unloading angles.
- Assembly and disassembly feature within 1 minute.
- Attachment change in 30 seconds

Joyistick Kontrol:

Joyistick kontrol ve özel yükleyici valfi sayesinde kolay kullanım mükemmel performans sağlanmıştır.

Joyistick Control:

Thanks to the joystick control and special loader valve, easy operation and excellent performance are provided.

Kolay ve hızlı atışman değişimi / Easy and fast attachment change



Yüksek atışman boşaltma açısı / High attachment discharge angle



Yüksek atışman doldurma açısı / High attachment fill angle



Hidrolik Hattı:

Hidrolik hattı konstrüksiyon içerisine gizlenerek, hidrolik hortumların olumsuz dış etkenlerden korunması sağlanmıştır.

Perno ve Burçlar: Ağır yüklerde mükemmel sonuçlar veren, yüksek kayma tabakasına sahip, yağ cepli burç ve pernolar kullanılmıştır. Kullanıcı için uzun bakım aralığı ve maliyet avantajı sağlanmıştır.

Pins and Bushings: Bushes and pins with high shear layer, oil-capped bushes and pins that give excellent results under heavy loads are used. Long maintenance interval and cost advantage are provided for the user.

Hydraulic Line:

The hydraulic line is hidden inside the construction and the hydraulic hoses are protected from negative external factors.

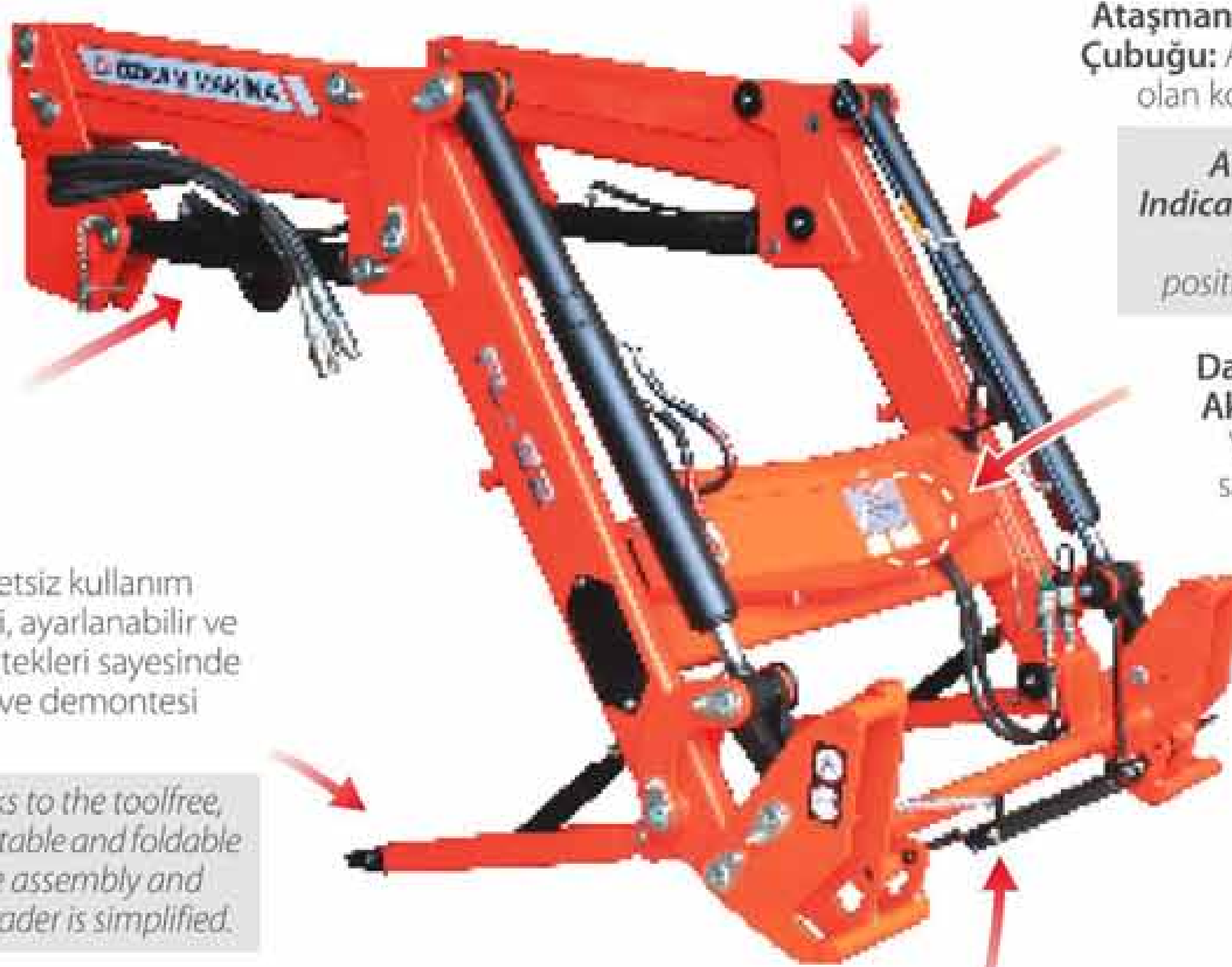

Atışman Seviye Gösterge Çubuğu: Atışmanın zemine olan konumunu gösterir.

Attachment Level Indicator Bar: Indicates the attachment's position to the ground.

Darbe Sönümleyici Aküler (Soft drive):

Yükleyicide oluşan sarsıntıları absorbe eder. Aküler konstrüksiyon içerisine gizlenerek dış etkenlerden korunmuştur.



Impact Damper Batteries (Soft drive): It absorbs the vibrations of front loader. The batteries are hidden inside the construction and protected from external factors.

Park Destekleri: Aletsiz kullanım. Fonksiyonel, güvenli, ayarlanabilir ve katlanabilir park destekleri sayesinde yükleyicinin monte ve demontesi kolaylaştırılmıştır.

Parking Aids: Thanks to the toolfree, functional, safe, adjustable and foldable parking supports, the assembly and disassembly of the loader is simplified.

Kolay Atışman Değişim Sistemi: Bu özellik sayesinde yükleyiciye bir çok atışmanın kolay bir şekilde monte ve demontesi sağlanır.

Easy Attachment Change System: Thanks to this feature, many attachments are easily mounted and disassembled to the loader.



İleri Teknoloji ♦ *Advanced technology*

Yüksek Kalite Detaylarda Gizlidir. ♦ *High Quality is Hidden in the Details.*

Değişmez Kalite Anlayışı ve Koşulsuz Müşteri Memnuniyeti ♦ *Unwavering Quality Concept and Unconditional Customer Satisfaction*

Yüksek Sorumluluk, Zamanında Teslimat Ve Toplam Kalite Yönetimi ♦ *High Responsibility, Timely Delivery and Total Quality Management*

Sektöre Atılan imza. ♦ *Signature of the Industry.*



Firmamız yürüttüğü AR-GE çalışmaları ile sürekli ürünlerini geliştirmekte, sektördeki öncü konumunu devam ettirmektedir. Müşterilerimizin görüş ve önerileri dikkate alınarak CAD-CAM uygulamaları ile yapılan ürün tasarımlar, yeni imalat teknolojileri kullanılarak üretilmektedir. Ürünlerimizin üretim planlamasında, yüksek teknoloji ve hatasız üretim anlayışı ile hareket edilmektedir. Koşulsuz müşteri memnuniyeti yaklaşımıyla, hammadde girişinden mamul ürün çıkışına kadar tüm süreçlerin son derece hassas bir şekilde tamamlanıp, kalite kontrolleri yapılarak ürünlerimizin sevkiyatı gerçekleştirilmektedir.

Our company continuously develops its products with its R&D studies and maintains its leading position in the sector. Product designs made with CAD-CAM applications, taking into account the opinions and suggestions of our customers, are produced using new manufacturing technologies. In the production planning of our products, we act with the understanding of high technology and error-free production. With the approach of unconditional customer satisfaction, all processes from raw material input to finished product output are completed with extreme precision and quality controls are made and our products are shipped.

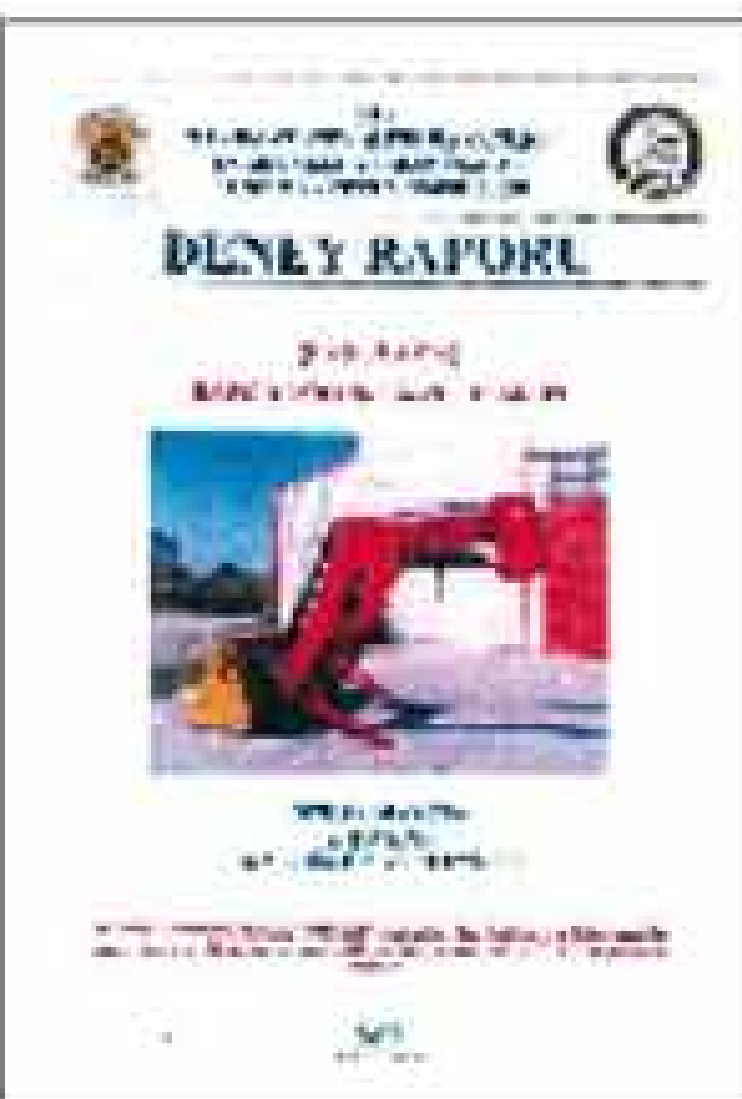



ÖZKAN MAKİNA

ÖZKAN Endüstri Makina Sanayi Ticaret Limited Şirketi
ÖZKAN Industry Machinery Industry Trade Limited Company

ÖZKAN MAKİNA:
Bu broşürdeki tüm ürünlerin özelliklerini haber vermeksizin değiştirme hakkını saklı tutar. Broşürdeki fotoğraflar ve teknik bilgiler izinsiz kullanılmaz.

ÖZKAN MACHINERY:
reserves the right to change the specifications of all products in this brochure without notice. Photos and technical information in the brochure can not be used without permission.

50 Yıllık geçmişimizde;

- Üretim Tesislerimizi değiştirdik.
- Üretim alt yapımızı yenileyerek değiştirdik.
- Ürünlerimizin fonksiyon ve özelliklerini değiştirdik.

In our 50 years history;

- *We changed our Production Facilities.*
- *We changed our production infrastructure by renewing it.*
- *We changed the functions and features of our products.*

**Hiç değişmeyen özelliklerimiz ise:
İlk günkü Azmimiz, Fedakarlığımız,
Ülkemize ve birbirimize olan Bağlılıklarımız!**

Our constant features are:

***Perseverance and dedication on the first day
Our Commitment to our Country and to each other!***

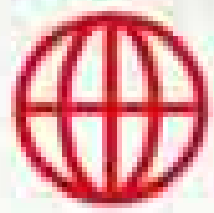

Özkan Makina
inovatif düşünce ve yeni teknolojilerle
donatılmış üretim tesisleri.

Özkan Machinery
production facilities equipped with
innovative thinking and new technologies.



ergonomik tasarımları
sayesinde sektörün ihtiyaçlarını
karşılaman yüksek kalitede ürünler.

ergonomic designs
needs of the industry
high quality products.

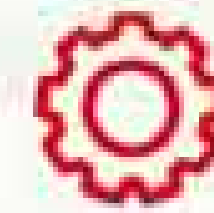

Araştırma - Geliştirme
çalışmalarını devam ettirerek kaliteli
ürünler ile sektörde öncü firma.

Research and development
quality by continuing The leading company
in the sector with its products.

Tuzla Mah. Zirai Aletler San. Sit. 1267 Nolu Sk. No: 76 / 54100 SAKARYA / TURKEY
Tel / Ph. : 0 264 282 16 80 - 81 Fax: 271 37 96 - www.ozkanmakina.net



/ozkanendustri

✉ info@ozkanmakina.net 🏠 SAKARYA / TURKEY 🌐 www.ozkanmakina.net