

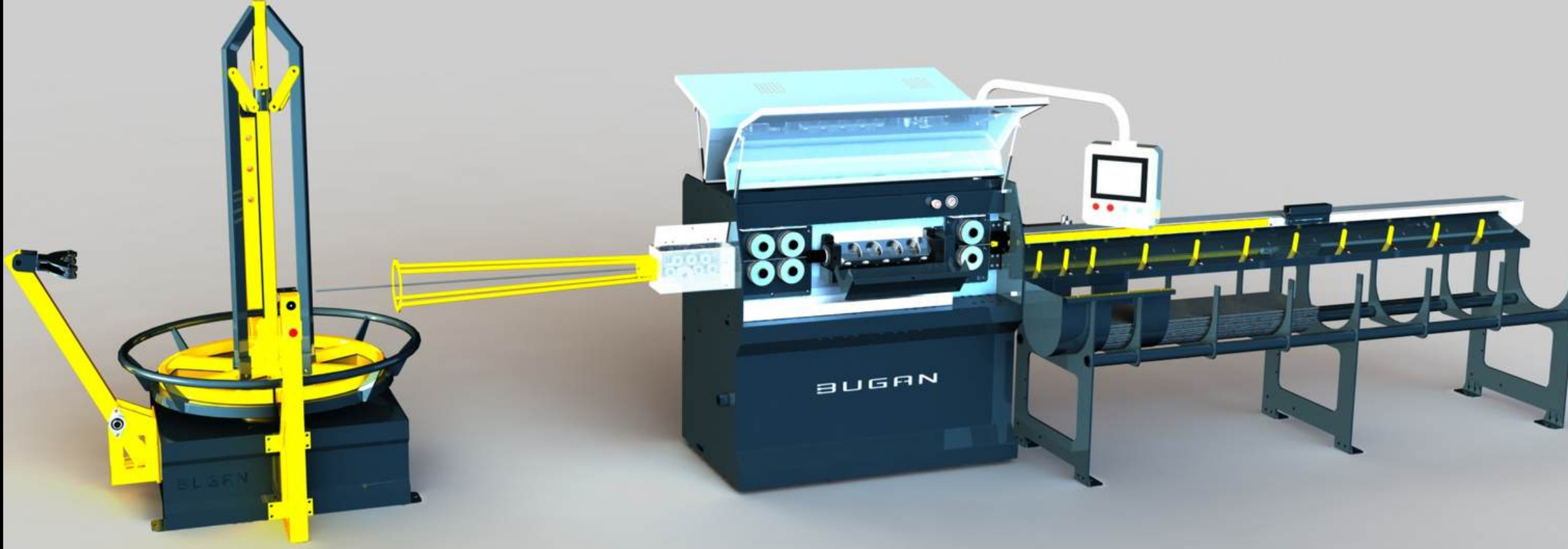

# BUGAN GSH48

---



## **TEKNİK ÖZELLİKLER**

- Max.Boy -3100mm
- Min.Boy -170 mm
- Max. ve min kesme çapı-4 mm-8 mm
- Tel kesme hızı-Max 130m/dk
- Güç- 32 kw
- Voltaj - 380-400V 50/60 HZ
- Otomasyon sistemi-SCHNEİDER
- Elektrik motor-Gamak
- 10" Dokunmatik Panel
- Plc kontrollü
- Firmamız Schneider Electric resmi partneridir.

- Max.length -3100mm
- Min.length -170 mm
- Max. and min. diameter-4 mm - 8 mm
- wire cutting speed -Max 130m/dk
- Power-32 kw
- Voltage- 380-400V 50/60 HZ
- Automation system-SCHNEİDER
- Electric motor -Gamak
- 10"TOUCH Panel
- PLC CONTROL
- Schneider Electric is its official partner.

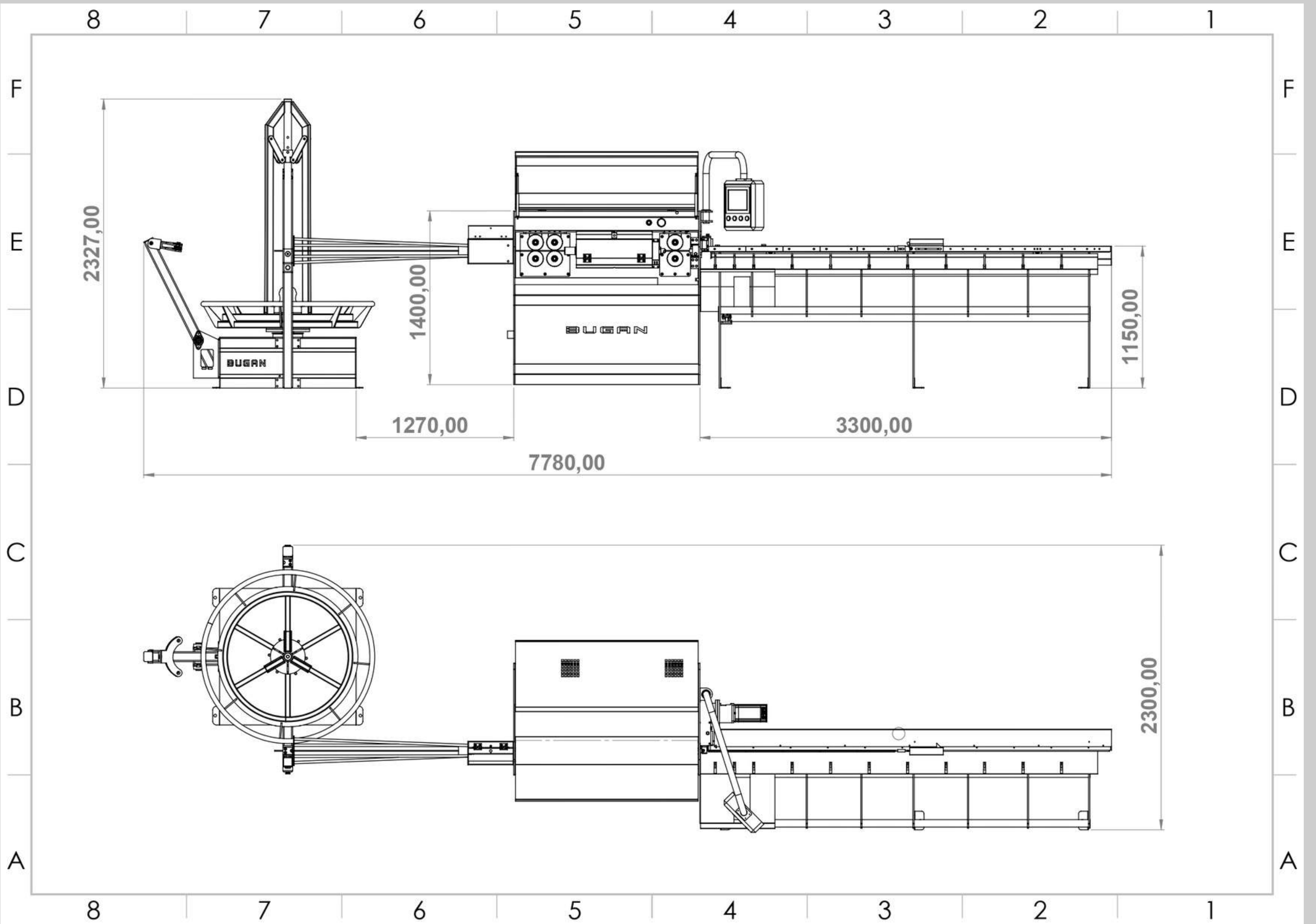



## **TEL AÇMA ÜNİTESİ**

- 4 Kw frenli motor
- Yılmaz marka redüktör
- Tel gerilmede otomatik hızlanma(Dancer)
- Tel sıkışma ani durdurma sistemi
- Sökülebilir tel haznesi
- Motor sürücü ile hız ayarı

## **WIRE OPENING UNIT**

- 4 Kw braked motor
  - Yılmaz brand reducer
  - Automatic acceleration in wire tension (Dancer)
  - Wire jam sudden stop system
  - Detachable wire container
- Speed adjustment with motor driver

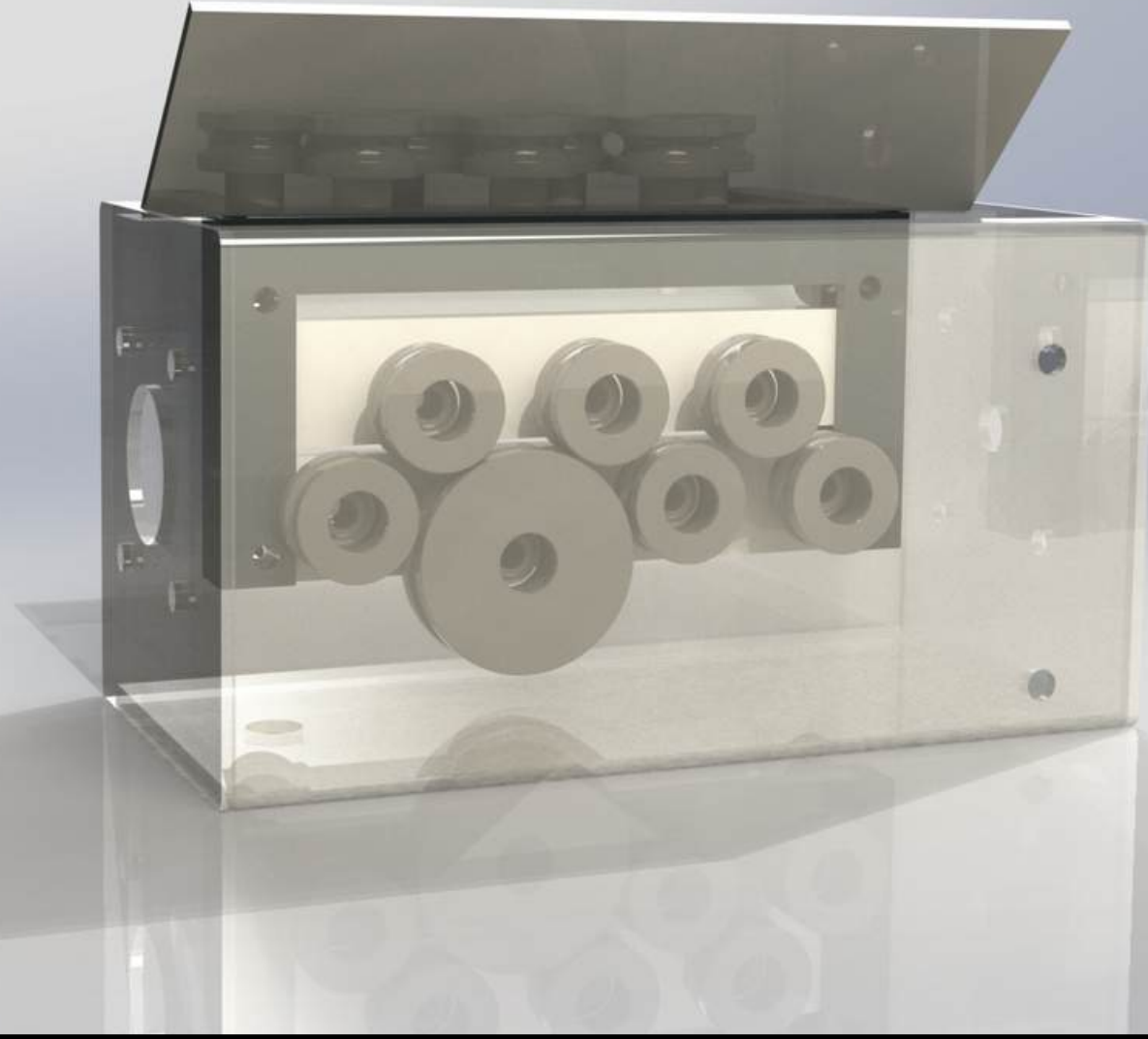

## **ÖN DOĞRULTMA**

- Rulmanlı kolay ayarlanabilir ön doğrultma makaralı
- Otomatik tel yağlama sistemi

## **PRE-CORRECTION**

- Easily adjustable front straightening roller with ball bearing
- Automatic wire lubrication system



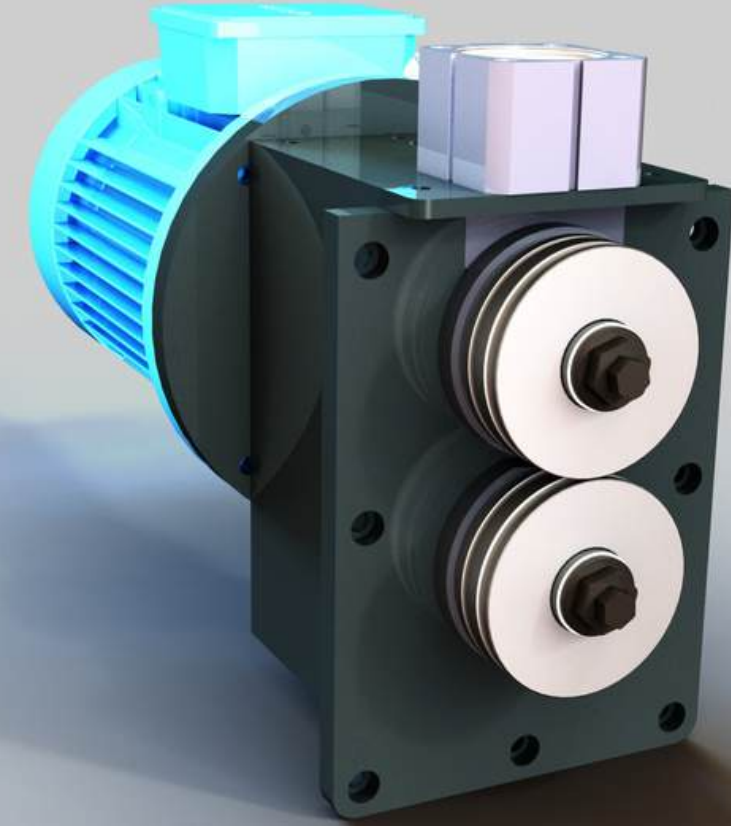
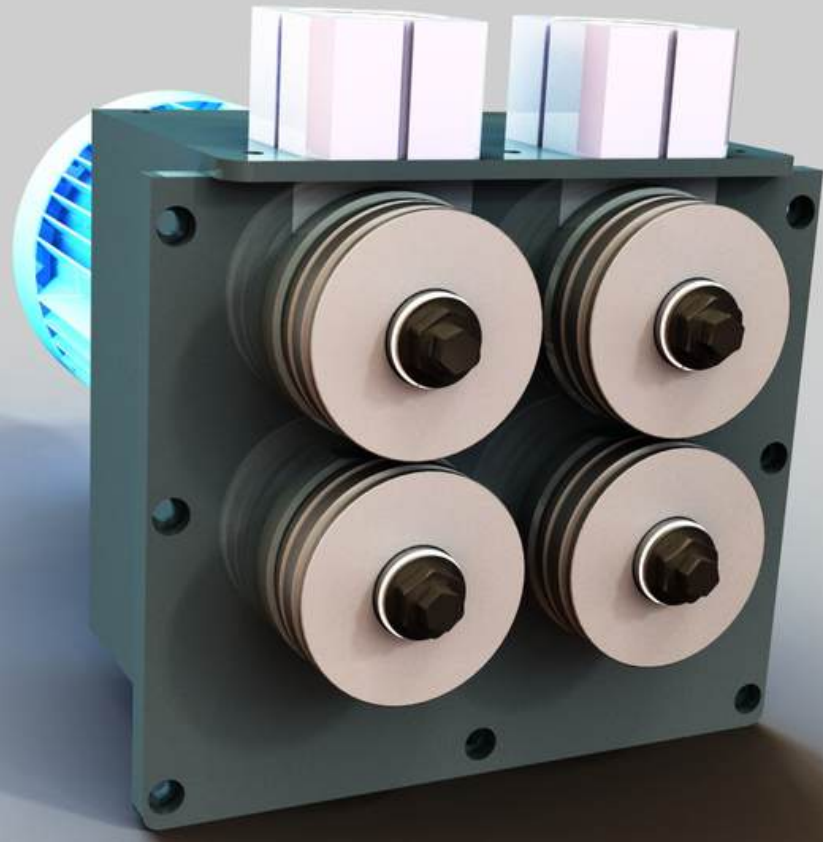

## TEL İTİCİ ŞANZİMAN GRUBU

- Şanzımana direk akuple 2.2 kw motor
- 2379 Çelikten sertleştirilmiş makaralar
- Pensli kolay sökölüp takılabilir makara
- Taşlanmış dişli sistemi
- Oransal regülatörlü pnömatik baskı ekrandan ayarlanabilir.

## WIRE PUSHER GEARBOX GROUP

- 2.2 kW engine directly coupled to the gearbox
- Hardened rollers made of 2379 steel
- Easily detachable spool with pliers
- Ground gear system
- Pneumatic pressure with proportional regulator can be adjusted on the screen.

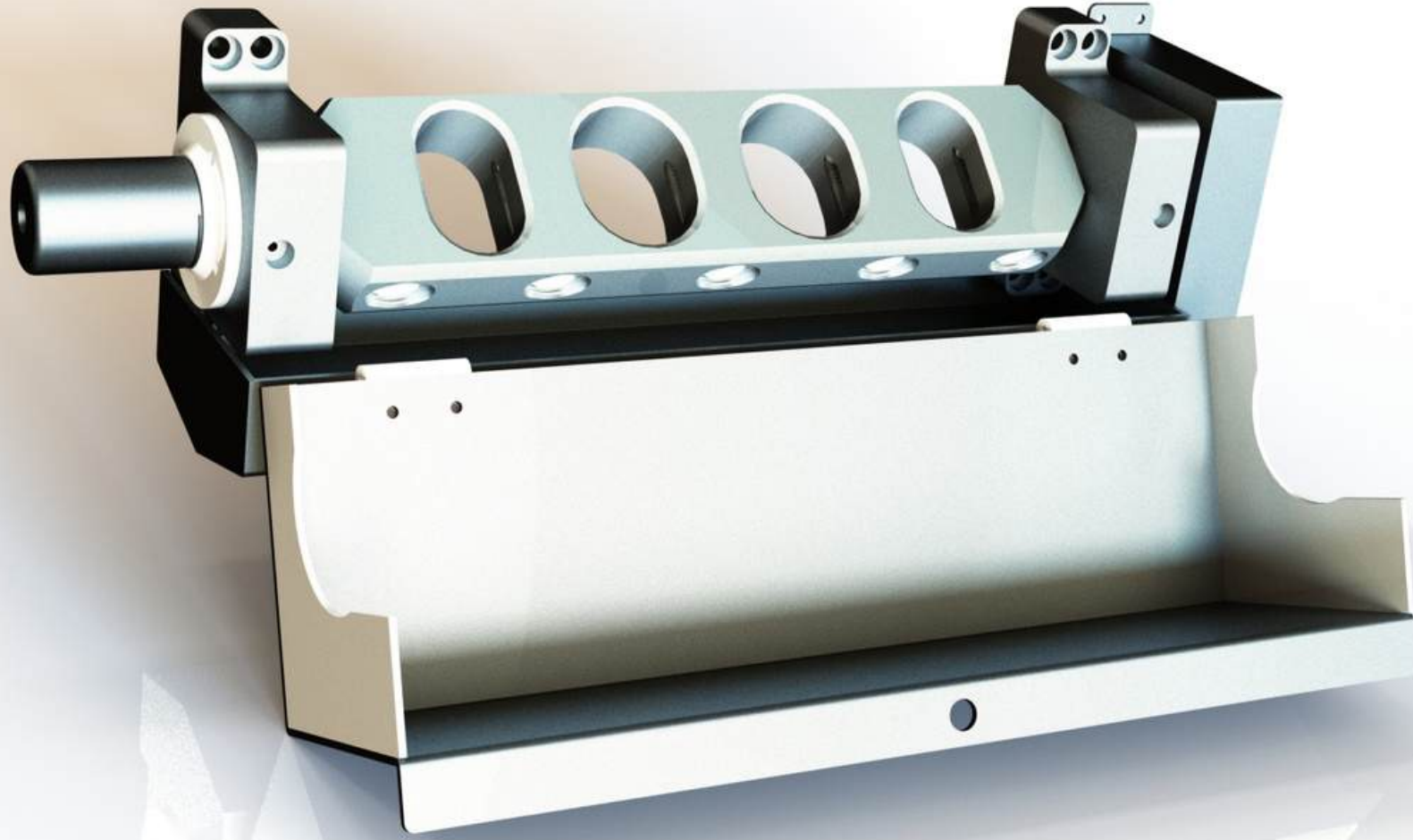

## **TEL DOĞRULTMA ÜNİTESİ**

- Döküm su soğutmalı rulman yatakları
- Isı ve yüksek devire dayanıklı spindle rulman -FAG-NSK
- 10 ad döküm çene takılabilir Fırdöndü
- Sensörlü güvenlik emniyet kapağı

## **WIRE RIGHTENING UNIT**

- Cast water cooled roller bearings
  - Heat and high speed resistant spindle bearing -FAG-NSK
  - 10 cast jaw attachable Swivels
- Safety safety cover with sensor

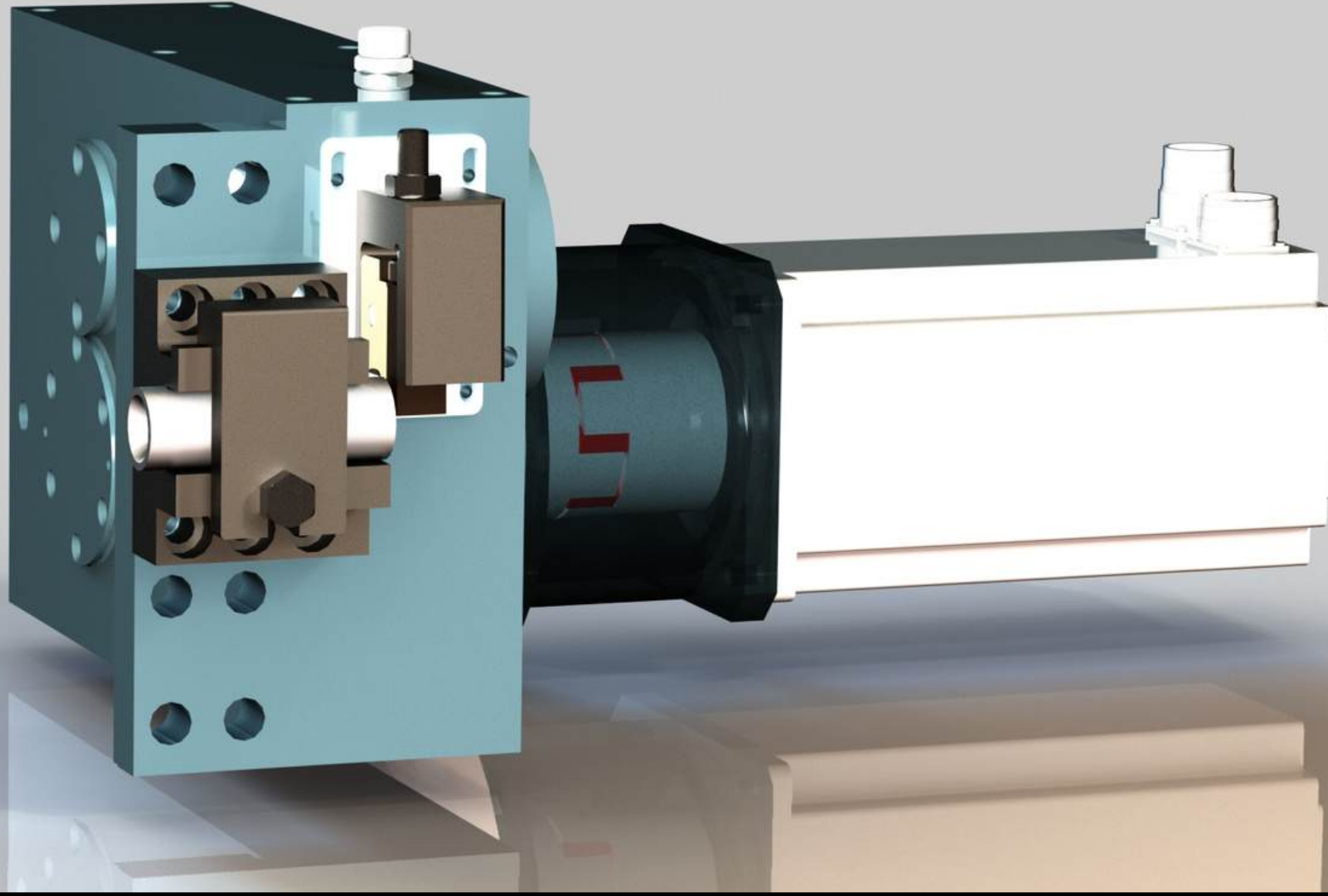

### **TEL KESME ÜNİTESİ**

- Kaplin akuple servo motor(24Nm)
- Hss çeliğinden kesme bıçağı
- Kolay sökülebilir bıçak sistemi
- Uzun ömürlü ve hassas kesim özelliği

### **WIRE CUTTING UNIT**

- Coupling coupled servo motor (24Nm)
- Cutting blade made of HSS steel
- Easily removable blade system
- Long-lasting and precise cutting feature





## **TEL İSTİFLEME ÜNİTESİ**

- Max.istif uzunluğu -3000 mm
- Tel ayrıştırıcı otomatik tel kucağı
- Kolay yükleme yapılabilecek dizayn
- Minumum tel sıkışma özellikli kapak sistemi ve kolay ölçü değiştirilebilir boy sivici (opsiyon otomatik ekrandan boy ayarlanabilme özelliği)

## **WIRE STACKING UNIT**

- Max.stack length -3000 mm
- Wire shredder automatic wiretrap
- Easy to install design

Minimum wire viewing features, cover system and easy measurement, changeable length switch (optional automatic length adjustment feature on the screen)

**BQS** SERTİFİKA

Bu Sertifika,

**BUGAN MÜHENDİSLİK OTOMASYON MAKİNA SANAYİ VE TİCARET LİMİTED ŞİRKETİ**

Sanhamzalı Mahallesi 47019 Sokak No:92/B Seyhan/ADANA

kuruluşunun,

Sıcak ve Soğuk Metal Haddelme Makinesi ve Metal Boru İmaline Özgü Haddelme Makinesi ile Haddelme ve Metalürjü Makineleri için Silindirik ve Diğer Parçaların İmalatı

EA 18 kapsamında,

**TS EN ISO 14001:2015**

Çevre Yönetim Sistemi Standartının şartlarına uyan bir yönetim sistemi kurduğunu ve uyguladığını onaylamak üzere verilmiştir.

İlk Yayın Tarihi : 10.12.2022  
Belge Tarihi : 10.12.2022  
Belge Periyodu : 3 Yıl  
Bitiş Tarihi : 09.12.2025  
Sertifika No : CE.2022.631

Best Quality Services Sertifika Onayı

**IAF TÜRKAK**

**BQS** Belgelendirme ve Eğitim Hizmetleri Ltd. Şti.  
Mühürözü Mahallesi 7020 Sokak No:21 / Nevre Apartmanı 9 Blok Kat: 2 / Çarşıbaşı/İzmir 35080  
Tel: 0332 244 81 22 Fax: 0332 252 81 22 E-mail: [info@bqs.com.tr](mailto:info@bqs.com.tr)

**BQS** SERTİFİKA

Bu Sertifika,

**BUGAN MÜHENDİSLİK OTOMASYON MAKİNA SANAYİ VE TİCARET LİMİTED ŞİRKETİ**

Sanhamzalı Mahallesi 47019 Sokak No:92/B Seyhan/ADANA

kuruluşunun,

Sıcak ve Soğuk Metal Haddelme Makinesi ve Metal Boru İmaline Özgü Haddelme Makinesi ile Haddelme ve Metalürjü Makineleri için Silindirik ve Diğer Parçaların İmalatı

EA 18 kapsamında,

**TS EN ISO 9001:2015**

Kalite Yönetim Sistemi Standartının şartlarına uyan bir yönetim sistemi kurduğunu ve uyguladığını onaylamak üzere verilmiştir.

İlk Yayın Tarihi : 10.12.2022  
Belge Tarihi : 10.12.2022  
Belge Periyodu : 3 Yıl  
Bitiş Tarihi : 09.12.2025  
Sertifika No : KQ.2022.631

Best Quality Services Sertifika Onayı

**IAF TÜRKAK**

**BQS** Belgelendirme ve Eğitim Hizmetleri Ltd. Şti.  
Mühürözü Mahallesi 7020 Sokak No:21 / Nevre Apartmanı 9 Blok Kat: 2 / Çarşıbaşı/İzmir 35080  
Tel: 0332 244 81 22 Fax: 0332 252 81 22 E-mail: [info@bqs.com.tr](mailto:info@bqs.com.tr)

**BQS** SERTİFİKA

Bu Sertifika,

**BUGAN MÜHENDİSLİK OTOMASYON MAKİNA SANAYİ VE TİCARET LİMİTED ŞİRKETİ**

Sanhamzalı Mahallesi 47019 Sokak No:92/B Seyhan/ADANA

kuruluşunun,

Sıcak ve Soğuk Metal Haddelme Makinesi ve Metal Boru İmaline Özgü Haddelme Makinesi ile Haddelme ve Metalürjü Makineleri için Silindirik ve Diğer Parçaların İmalatı

kapsamında,

**ISO 45001:2018**

İş Sağlığı ve Güvenliği Yönetim Sistemi Standartının şartlarına uyan bir yönetim sistemi kurduğunu ve uyguladığını onaylamak üzere verilmiştir.

İlk Yayın Tarihi : 10.12.2022  
Belge Tarihi : 10.12.2022  
Belge Periyodu : 3 Yıl  
Bitiş Tarihi : 09.12.2025  
Sertifika No : IO.2022.631

Best Quality Services Sertifika Onayı

**ISO 45001**

**BQS** Belgelendirme ve Eğitim Hizmetleri Ltd. Şti.  
Mühürözü Mahallesi 7020 Sokak No:21 / Nevre Apartmanı 9 Blok Kat: 2 / Çarşıbaşı/İzmir 35080  
Tel: 0332 244 81 22 Fax: 0332 252 81 22 E-mail: [info@bqs.com.tr](mailto:info@bqs.com.tr)

**artibel** ATTESTATION OF CONFORMITY UYGUNLUK ONAYI

Nu: 2401-MD1377-15054877

Firma Adı / Company Name : BUGAN MÜHENDİSLİK OTOMASYON MAKİNA SANAYİ VE TİCARET LİMİTED ŞİRKETİ

Firma Adresi / Company Address : SARHAMZALI MAHALLESİ 47019 SK. NO: 92/B SEYHAN / ADANA / TÜRKİYE

Marka/Mark : BUGAN

Ürün / Product : ENTİGRE TEL ÇEKME İNCELTME NERVÜRLEME DOĞRULTMA KESME MAKİNASI INTEGRATED WIRE DRAWING THINNING, RIBBING, STRAIGHTENING AND CUTTING MACHINE

Tip/Model : HT-480, HT-612, HTC-480, HTC-612, GSH-36, GSH-48

Referans Direktif / Reference Directive : 2006/42/AT Makina Emniyet Yönetmeliği Ek 1 According to 2006/42/EC Machinery Directive Annex I

İlgili Standartlar / Related Standards : EN ISO 12100:2010, EN 60204-1:2018

Rapor No / Report No. : LVD-24220, 2401-MDF-250

Bu uygunluk onayı firmamız için; teknik dokümantasyondur. Bu uygunluk onayı Artibel'in onaylaması kabul kapsamındaki faaliyetleri dahilinde verilmemiştir. Bu uygunluk onayının geçerliliği artibel.com.tr üzerinden veya hare kodunu kontrol edilebilir. Yukarıda bahsi geçen ürünün incelenerek yukarıda belirtilen referans standart ve 2006/42/AT Makina Emniyeti Yönetmeliği [EK-1] Temel Sağlık Güvenlik Gerekliliklerine uygun olduğu tespit edilmiştir. Bu uygunluk onayı İmalatçıların uygunluk beyan düzenleme ve diğer ilgili yönetmeliklere uyuma zorunluluğunu ortadan kaldırmaz. Ürünün başka direktif ve standartlarda kapsaması durumunda firma bütün bu şartları sağladıktan sonra ürüne CE işaretini taşıyabilir. Ürünün ve teknik dokümantasyonun direktiflere ve standartlara uygunluğunun sağlanması firma sorumluluğundadır. İmalatçı 2006/42/AT Makina Emniyeti Yönetmeliği [EK-VIII]'e göre malzemenin imalatında yapılan ç kontrol ve uygunluk değerlendirmesinin etkin olarak gerçekleştirilmelidir. İmalatçı; uygunluk onayı, AT uygunluk beyan ve etiketini, teknik dokümantasyon ile birlikte, yasal otoriteler tarafından talep edildiğinde sunmak üzere, serbest pazara sürülmeden itibaren on yıl boyunca saklamalıdır. Üründe, teknik dokümantasyonda, direktif ve standartlarda değişiklik olması durumunda uygunluk onayını geçersiz kılar. The approval of conformity is based on the request of the firm. This approval of conformity has not been given by within the Artibel's scope of the certified body activities. The validity of this conformity confirmation can be checked via [artibel.com.tr](http://artibel.com.tr) or square code the product mentioned above has been examined and found to comply with the reference standard and the Regulation on the 2006/42/EC Machinery Directive [ANNEX I] Basic Health Requirements as stipulated above. This conformity confirmation does not eliminate the manufacturer's obligation to comply with the declaration of conformity and other relevant directives if the product covers other directives and standards, the company may attach the CE mark to the product after providing of these terms. It is the responsibility of the manufacturer to ensure that the product and technical documentation comply with the directives and standards. According to the manufacturer's 2006/42/EC Machinery Safety Regulation [ANNEX VIII], the manufacturer must perform routine evaluation of conformity with the internal checks carried out by the manufacturer of the machines. The manufacturer must store the product's approval for conformity, declaration of conformity and its attachments for EC as well as the technical documentation for 10 years when asked by legal authorities for 10 years since the product release to market. Changes to the product, technical documentation, directives and standards invalidate this conformity approval for this product.

Yayın Tarihi / Issue Date : 19.01.2024

Revizyon Tarihi / Revision Date : -

Revizyon Numarası / Revision Number : -

Geçerlilik Tarihi / Expiry Date : 18.01.2027

ONAYLAYAN / APPROVED

**ARTİBEL BELGELENDİRME TEKNİK KONTROL GÖZETİM VE EĞİTİM HİZMETLERİ LTD.ŞTİ.**  
Atlıca Mahallesi 2066. Cadde No:1/2 Etiler/Şişli/İstanbul / TÜRKİYE  
+90 312 244 27 84 • [www.artibel.com.tr](http://www.artibel.com.tr)



# BİZE ULAŞIN

## BUGAN MAKİNE

---



+90 0532 579 95 69

+90 0322 394 43 13



info@buganmakine.com



www.buganmakine.com



Sarıhamzalı Mh. 47019 Sk. No : 92/B  
Seyhan / Adana / TÜRKİYE



BUGAN  
MAKE