

YENİ APHS HYBRID

HİBRİT ABKANT
PRESLER

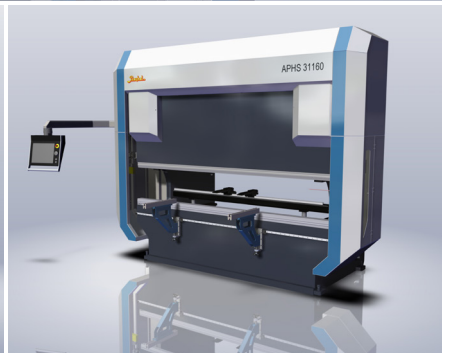
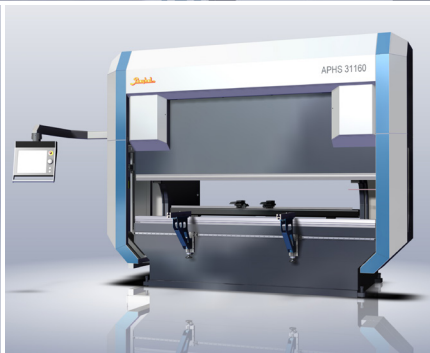
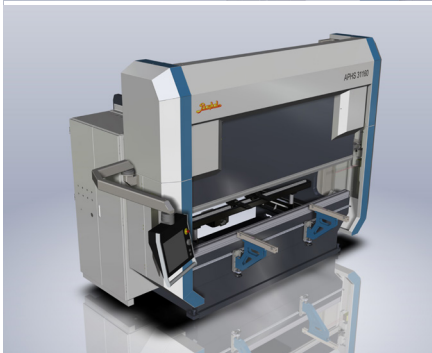
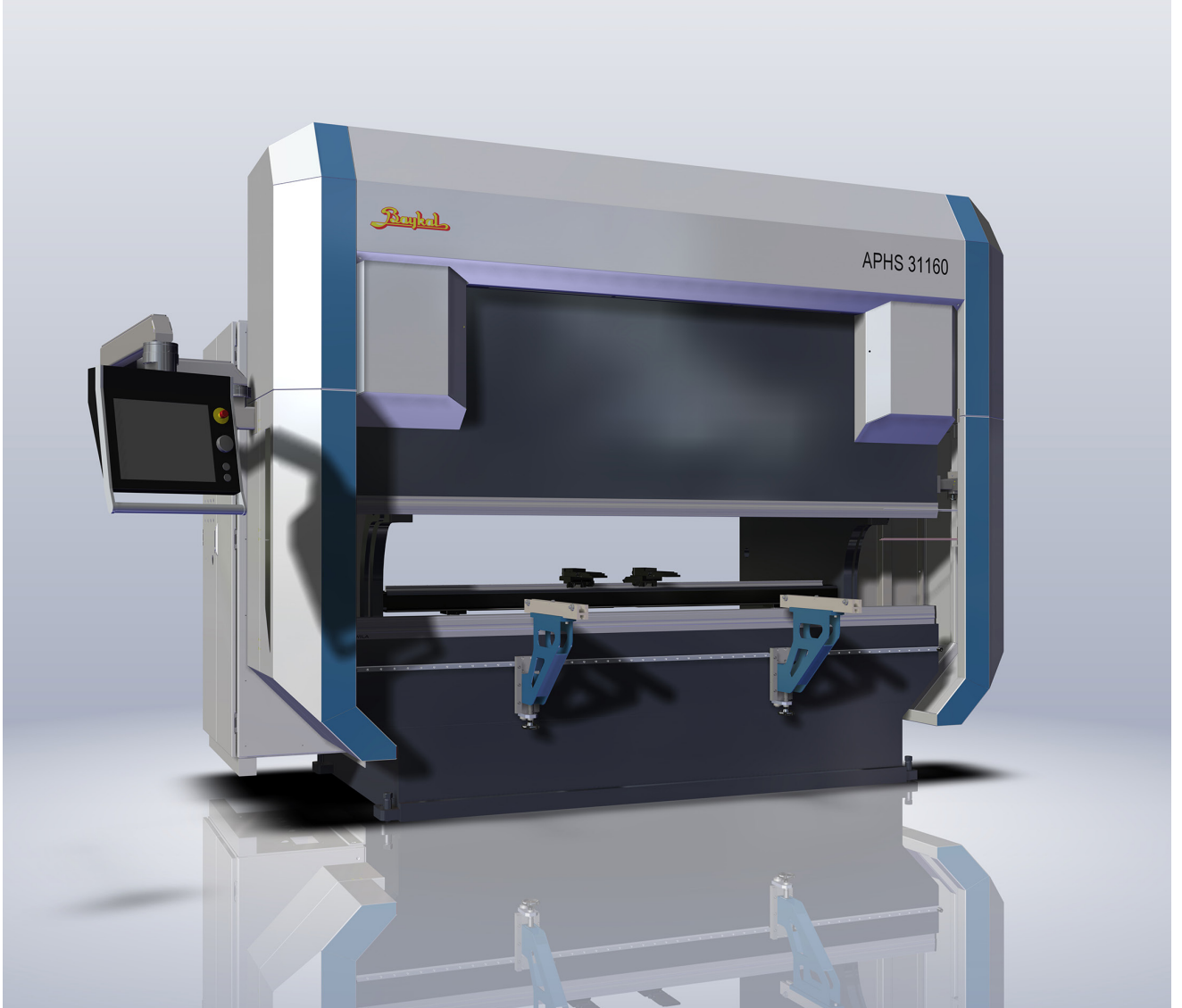

YENİ
APHS
HYBRID
HİBRİT ABKANT
PRESLER

- Daha Düşük Enerji Tüketimi
- Daha Sessiz Çalışma İmkani
- Daha Hassas Eksen Pozisyonlama
- %70'den Fazla Yağ Tasarrufu
- Daha Yüksek Hızlar
- Esneklik Sağlayan Yüksek Strok

Genel Özellikler

- Yeni Tip Gövde Dizaynı
- Enerji Tasarruflu Avrupa Hidrolik Sistemi
- ESA 660 3D Kontrol Ünitesi
- Kule Tip 6 Eksen Arka Dayama (X1,X2,R1,R2,Z1,Z2)
- Motorlu CNC Bombeleme
- Wila Üst ve Alt Kalıp Sıkma
- AKAS III Motorlu Emniyet Sistemi
- Motorlu Arka Muhafaza

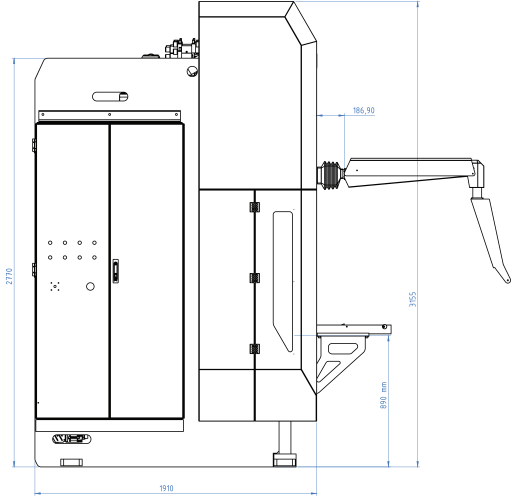
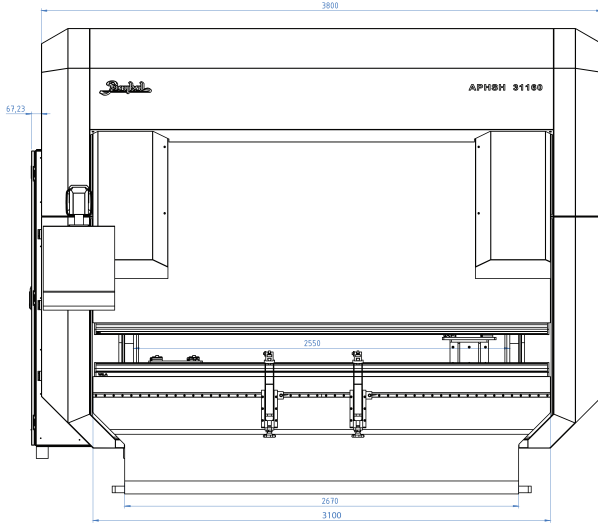

Model	APHS - H 31160
Boğaz Derinliği	410 mm
Çene Açıklığı	690 mm
Strok	420 mm
Kapasite	160 Ton
Bükme Uzunluğu	3100 mm
Hız (mm/dk)	
Serbest Düşme Hızı	200 mm / sec
Geri Dönüş Hızı	200 mm/ sec
Bükme Hızı	20 mm/ sec
Takribi Ağırlık	11.5 Ton

*Dizayn ve teknik özellikler haber vermeden değiştirilebilir.