

Kolay  
Pozisyon (Konum)  
Öğretme

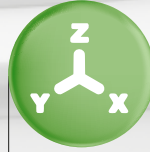

Kompakt  
Tasarım

## ► TEMEL MEKANİK ÖZELLİKLER

Model	Eksen Hareketleri (mm)			Enjeksiyon Basınç Aralığı (Ton)	Çalışma Prensibi	Doğrusal Konum Tekrarlanabilirliği (mm)	C Eksen Hareketi ↻ 90°		Net Kütle Ana Gövde
	Düşey	Kalıp İçi	Travers				Taşıma Kapasitesi (kg)	Döndürme Momenti (Nm)	
eMW1000	1000	660	1500	100 - 380	AC Servo Motor	±0.1	(*) 6	25	280

(\*) Tutucu Kütlesi Dahildir.

www.moritech.com.tr

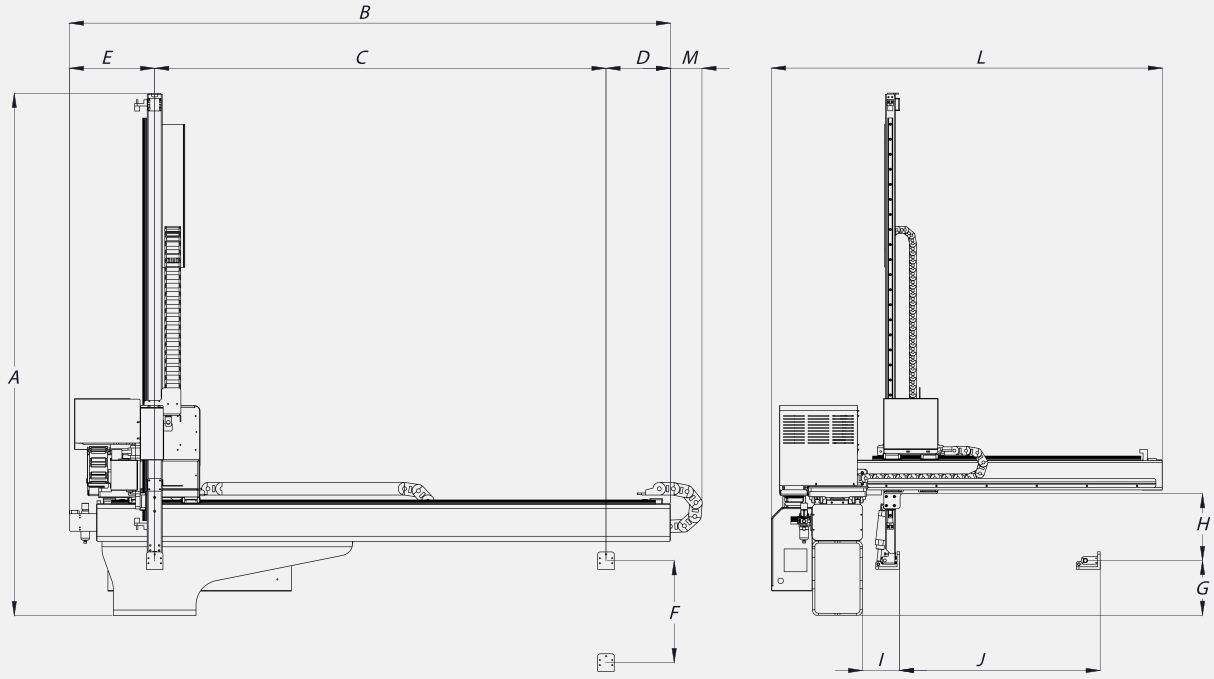

## ► DIŐ EBATLAR

<b>A</b>	Yükseklik	<b>1885</b>
<b>B</b>	Uzunluk	<b>2100</b>
<b>C</b>	Travers Eksen Hareketi	<b>1500</b>
<b>D</b>	Travers Ekseni Stok Harici Mesafe (Ürün Bırakma Mesafesi)	<b>260</b>
<b>E</b>	Travers Ekseni Stok Harici Mesafe (Ürün Alma Mesafesi)	<b>340</b>
<b>F</b>	Düşey Eksen Hareketi	<b>1000</b>
<b>M</b>	Travers Eksen Kablo Kanalı Sarkma	<b>130</b>

<b>G</b>	Düşey Bekleme	<b>215</b>
<b>H</b>	Tutucu Montaj Konumunun Kalıp İçi Eksen Altı	<b>265</b>
<b>I</b>	Minimum Kalıp İçi Bekleme	<b>150</b>
<b>J</b>	Maksimum Kalıp İçi Hareket	<b>660</b>
<b>I+J</b>	Maksimum Kalıp İçi Erişim	<b>810</b>
<b>L</b>	Genişlik	<b>1420</b>

Güç Kaynağı	Maksimum Güç (kW)	Hava Basıncı (Bar)	Hava Tüketimi (NI/Çevrim)
Üç Fazlı AC 380V ± %10 (50Hz/60 Hz)	1.3	(*2) 4 - 6	3.5

(\*2) Yağ ve Nemden Arındırılmış (Kurutulmuş) Basıncılı Hava İhtiyacı Sözkonusudur.

## ► GENEL ÖZELLİKLER

- Vakum Hattı
- Üfleme Hattı
- Yolluk Tutucu (Gripper) Hattı
- Sabit ve Hareketli Plakadan Ürün Alma
- Operatör / Non Operatör Çalışma Yönü Seçimi
- Kontrol Panelinden Vakum Değeri Belirleme
- Ürün Dizme (Kalıptan Alınan Ürünlerin İstiflenmesi)
- Matris Ürün Dizme
- Soft Dizme / Ayrılma
- Y Eksen Serbest
- Eko Mod (Otomatik Enerji Tasarrufu Çevrim Özelliği)
- Kalıp İçi Maçadan Ürün Çıkarma
- Yolluk Ayırma
- Örnek Parça Numune Ayırma
- Kalıp İçi J (Pass) Hareketi
- Defolu Ürün Ayırma (Makine Özelliğinin Desteklemesi Gerekliği)
- Kontrol Paneli Üzerinde Türkçe ve İngilizce Mesaj Desteği
- Pause Esnasında Enjeksiyon Makinası Kapı Açma İzni
- Çalışma Esnasında Durdurma (Pause)
- C Ekseni Dönüş Kontrolü
- 90° Soft Duruş
- Robot ve Makine Arası Bağlantı Adaptörü
- Mod Çalışma Fonksiyon Kontrolü
- Ekstra Kalıp Emniyet Sensörü (Opsiyonel)
- Aşırı Yük Koruması
- Konveyör Kontrolü
- Çoklu Dil Desteği
- Operasyon Kayıt Özelliği
- Alarm Kayıt Özelliği
- USB Hafıza Bağlantısı
- 50 Adet Kalıp Hafızası
- İtici Kontrolü
- Euromap 12/67 Robot Arayüzü
- Ekonomik Vakum Özelliği (Opsiyonel)