

HST

OTOMOTİV İMALAT
SANAYİ VE TİC. A.Ş

Savunma Sanayii Projelerimiz

X200-4B

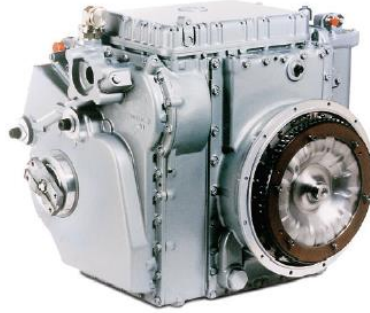

X200-4B Teknik Özellikleri

- Nominal Güç: 400 HP (300 kW)
Nominal Araç Ağırlığı: 18 Ton
Nominal Giriş Devri: 2800 RPM
Nominal Giriş Torku: 1537 Nm
Nominal Ağırlık: 465 kg.

Vites Oranları

1. Vites: 4.20
2. Vites: 2.37
3. Vites: 1.48
4. Vites: 1.05
Geri Vites: 6.68

2.251 adet TSK, 1.244 adet Malezya, Suudi Arabistan, BAE ve Filipin Orduları için üretim yapılmıştır.



ZMA (Kaynak: FNSS)

Çapraz tahrikli, **hidrolik** kontrollü, otomatik transmisyon.

- Tahrik için hidrolik bir tork konverteri ile kombine bir vites paketi
- Direksiyon sistemi için hidrostatik pompa ve motor
- Entegre hidrolik fren sistemi

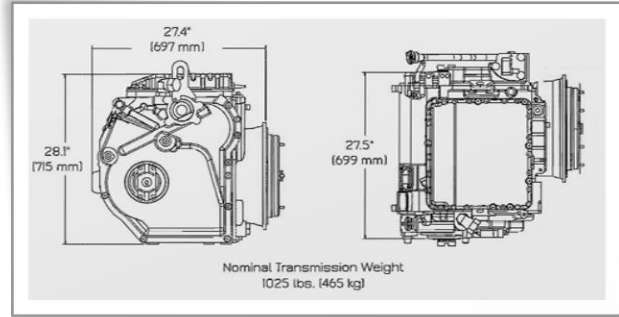

Nominal Transmission Weight
1025 lbs. (465 kg)

X200-4C

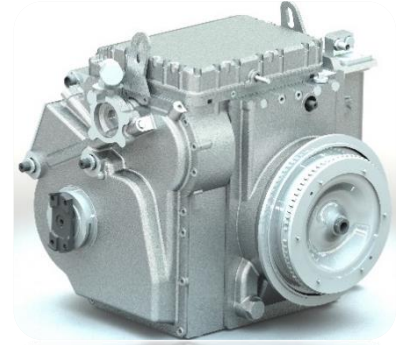

Çapraz tahrikli, **elektronik** kontrollü, otomatik transmisyon.

- Tahrik için hidrolik bir tork konverteri ile kombine bir vites paketi
- Direksiyon sistemi için hidrostatik pompa ve motor
- Entegre hidrolik fren sistemi
- 1 m³'ten daha küçük bir hacimde; Vites Kutusu, Diferansiyel, Direksiyon, Fren özelliklerini içinde barındırmaktadır.



Kaplan STA (Kaynak: FNSS)

184 adetlik Silah Taşıyıcı Araç (STA) teslimatları devam etmektedir.

3040 MX



3040 MX Teknik Özellikleri

- Nominal Güç: 500-800 HP
(373-597 kW)
Nominal Araç Ağırlığı: 23-36 Ton
Nominal Ağırlık: 995 kg.

Çapraz tahrikli, **elektronik** kontrollü, otomatik transmisyon.

- Tahrik için hidrolik bir tork konverteri ile kombine bir vites paketi
- Direksiyon sistemi için hidrostatik pompa ve motor
- Entegre hidrolik fren sistemi
- Bütünleşik hata tespiti
- Birden fazla motora kolay adaptasyon

HST

OTOMOTİV İMALAT
SANAYİ VE TİC. A.Ş.

Savunma Sanayii Projelerimiz

X1100-5A4

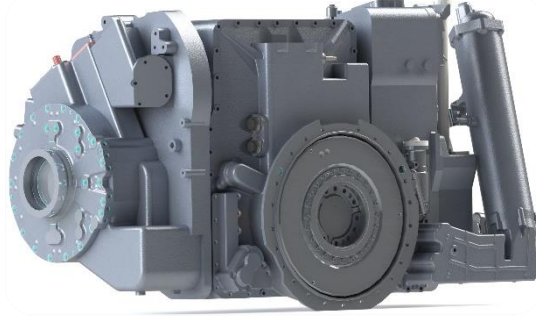

T-155 K/M Obüs - Fırtına (Kaynak: ASFAT)

X1100-5A4 Teknik

Özellikleri

Nominal Güç: 1500 HP (1120 kW)

Nominal Araç Ağırlığı: 63.5 Ton

Nominal Giriş Devri: 3000 RPM

Nominal Giriş Torku: 1537 Nm

4 ileri 2 geri hız

Tahrik

- Tam otomatik vites ve Lock-up kavrama geçişleri
- Muharebe sahasında hasar durumunda elle vites seçme sistemi (Manual Override)
- Bütünleşik marşsız çalıştırma özelliği (Tow Start)

Direksiyon

- Hidrostatik kontrol
- Sonsuz değişken
- Her koşulda sorunsuz ve öngörülebilir kontrol
- Paket kilitleme koruması

Fren

- Yağ soğutmalı, hidrolik
- Bağımsız park ve acil durum freni

Özel uygulamalar için entegrasyon esnekliği ve tam tasarım yeteneği

- Bütünleşik tahrik, direksiyon ve fren sistemleri tek bir paket içerisinde
- Minimum kullanıcı eğitimi ile kullanım kolaylığı
- Modüler tasarım ile farklı motor seçeneklerine entegrasyon kolaylığı ve esnek yapı
- Performans, yüksek güvenilirlik, dayanıklılık ve minimum maliyet için optimize edilmiş mimari yapı

Çapraz tahrikli, hidrolik kontrollü, otomatik transmisyon. Tork konverterli, 4 ileri 2 geri hız, hidrolik fren ve hidrostatik kontrollü direksiyon sistemi bulunmaktadır.

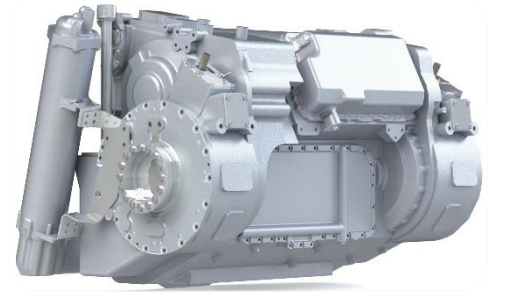

Entegre Lojistik Destek

- Fabrika/firma seviyesi bakım, onarım ve yenileştirme hizmetleri
- Test altyapısı ve yetenekleri
- Lojistik destek analizi
- Yedek parça
- Özel ekipman, alet ve avadanlıklar
- Eğitim hizmetleri
- Teknik dokümantasyon



1991 yılından itibaren Allison Transmission Inc. askeri transmisyon ürünlerini lisans altında üretim yaparak TSK ve birçok ülke silahlı kuvvetleri envanterine kazandırdık ve teslim ettiğimiz ürünlere ömür devri boyunca destek sağlamaya devam ediyoruz. Bu broşürde yer alan ürünler geniş ürün portföyümüzden sadece öne çıkanları içermektedir. Portföyümüzdeki diğer ürünler ile ilgili bilgi almak için aşağıdaki QR kodu kullanarak websitemizi ziyaret edebilirsiniz.



SCAN ME

HST OTOMOTİV İMALAT SANAYİ VE TİCARET A.Ş.

A: Hürriyet Mah. E-90 Karayolu
Kenarı Serpmeleri No:54 06909
Temelli-Sincan Ankara/TÜRKİYE
T: +90 (312) 646 51 51
F: +90 (312) 646 50 10/11
E: info@hstotomotiv.com.tr
W: www.hstotomotiv.com.tr