

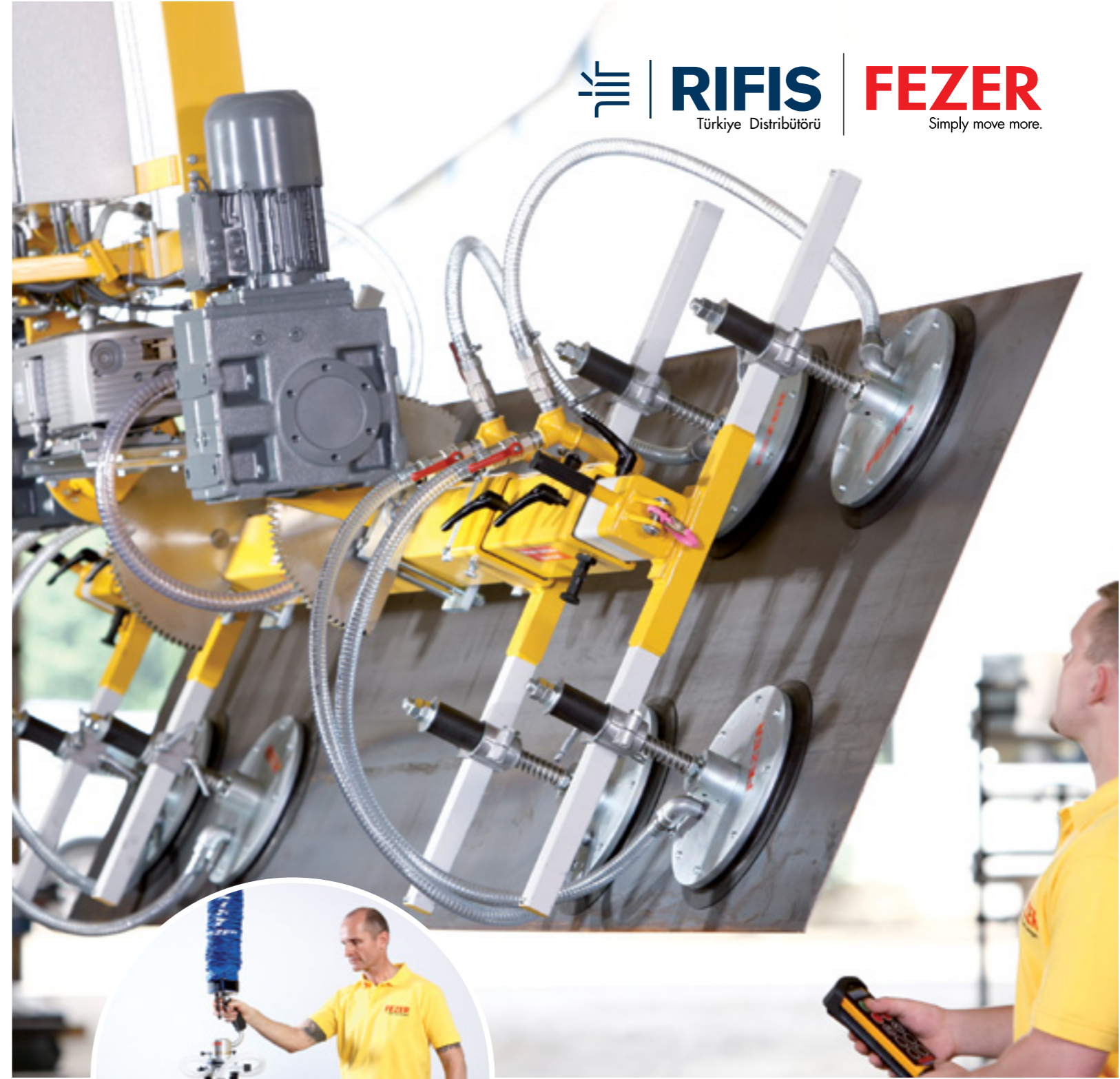

**RIFIS**  
Türkiye Distribütörü

**FEZER**  
Simply move more.



**made  
in  
Germany**

**RIFIS**

**Türkiye Distribütörü**

İmes Sanayi Sitesi  
B Blok 206 Sok. No:8  
İstanbul / Ümraniye Türkiye  
Tel: +90 216 499 23 66  
+90 216 420 24 56  
Fax: +90 216 499 25 22

**FEZER**  
Simply move more.

Albert Fezer Maschinenfabrik GmbH  
Hauptstrasse 37 - 39  
73730 Esslingen  
Tel: +49 0711 36009-0  
Fax: +49 0711 36009-40  
E-Mail: info@fezer.com



**Vakumlu Taşıma Cihazları**  
Ürün kataloğu

## FEZER - simply move more

Vakumlu taşıma sistemleri konusunda uzman bir firma olan FEZER, dünya geneline yayılmış bu ünüyle ön plana çıkmaktadır.

Ekonomik çözümlerle müşterilerimizin üretim süreçlerine inovasyon getirerek, sistemsiz olarak üretim süreçlerini daha kolay ve daha güvenilir hale getirmek, geçmişten günümüze gelen iş ortaklığımızın temel prensibini oluşturmaktadır.

Bunun için yüksek motivasyonlu uzman ve güvenilir kadromuzla sizlerin hizmetinizdeyiz.

DIN ISO 9001 kalite yönetimine göre yapılan düzenlemelerle , geniş kapsamlı müşteri hizmetlerimiz sizler için gerekli olan tüm şartları garanti etmektedir. Bu sayede iş süreçlerimizi sürekli analiz ederek, büyüyen müşteri ihtiyaçlarına mükemmel uyum sağlayabilmekteyiz.

Kararı kendiniz verin

- En kolay malzeme transferi
- Verimli, ekonomik üretim süreçleri
- Üst seviyede iş güvenliği için

Bizim sloganımız: „ simply move more “



### Türkiye Distribütörü

İmes Sanayi Sitesi  
B Blok 206 Sok. No:8  
İstanbul / Ümraniye Türkiye  
Tel: +90 216 499 23 66  
+90 216 420 24 56  
Fax: +90 216 499 25 22

**FEZER**  
Simply move more.

Albert Fezer Maschinenfabrik GmbH  
Hauptstrasse 37 - 39  
73730 Esslingen  
Tel: +49 0711 36009-0  
Fax: +49 0711 36009-40  
E-Mail: info@fezer.com

**FEZER – güçlü ve inandırıcı**

FEZER, yüksek verimliliğin, yüksek kaliteli ürünlerin, olağanüstü servisin ve uzman kadrosuyla doğru danışmanlığın tek adresidir.

Ürünlerimiz çok yönlü taleplere ve müşteri isteklerine göre birebir tasarlanmaktadır.

Sizlerin ihtiyaçlarını, uzun yıllar kendimizi geliştirerek elde ettiğimiz Know-how uzmanlık ve mühendislikle yüksek standartlara taşımaktayız.

Sizler için önceliğimiz; yüksek iş güvenliği, ergonomik taşıma ve basit sistemsel çözümlerdir.

**FEZER – yenilikçi ve uzman**

Yüksek motivasyonlu ve uzman kadrosuyla FEZER, yılların mühendislik tecrübesini vakum sistemlerinin tasarımı ve işlevselliği için sürdürmektedir.

Düzenli içsel eğitimlerimizle her döneme uygun bilgiyi optimize ederek kendimizi sizler için daha da geliştirmekteyiz.

Bu sayede siz değerli müşterilerimize en kolay, en etkili ve en ekonomik güncel teknik ve sistem donanımlarını sunmaktayız.

**FEZER – ihtiyaçlarınıza odaklanır**

Danışmanlık, teslimat veya servis desteklerinde FEZER sizlere her durumda en hızlı ve en güvenilir çözümleri sunar.



**Daha fazla bilgi için [www.fezer.com](http://www.fezer.com) adresimizi ziyaret ediniz.**

Web sitemizi ziyaret ederek ürünlerimizin, kullanım alanları ve çözüm seçenekleri konusunda daha kapsamlı bilgi edinebilirsiniz.

[www.fezer.com](http://www.fezer.com) sayfamızda

■ Güncel bilgileri

■ Fuar takvimini

■ Detaylı ürün bilgilerini

■ Step dotaları

■ Dünya genelindeki satış ağlarımız

Sayfamızı ziyaret etmenizden mutluluk duyacağız.

**Vakum Hortumlu Kaldırıcı**

4 - 9

VacuPowerlift 200 kg'a kadar universal kaldırıcı  
VacuQuicklift 35 kg'a kadar universal kaldırıcı

**Vakumlu Taşıma Cihazları**

10 - 35

VacuBoy 2.000 kg'a kadar olan sık levhalarınızda  
VacuGiant 40.000 kg'a kadar sık levhalarınızda  
VacuCoil 10.000 kg'a kadar dilimlenmiş şerit ve rulorda  
VacuWood 1.000 kg'a kadar olan kalas ve ahşaplarınızda  
VacuPoro 2.000 kg'a kadar hava geçirgen gözenekli plakalarınızda

**Vinç Sistemleri**

36-37

Pergel Vinç ve Köprü Vinç Çözümleri  
Liffix Sistem

**Atölye Donanımları**

38 - 39

Vakumlu Çalışma Tezgahları

## Vakum Hortumlu Kaldırıcı

Universal Taşıma Cihazları



## Vakum Hortumlu Kaldırıcı

Kusursuz kaldırma ve taşıma işlemine verilebilecek en kolay cevap şüphesiz FEZER vakum hortumlu kaldırıcılar olacaktır.

FEZER hortumlu kaldırıcı sizlere akıllı çözümleri, daha güvenilir, ergonomik ve çok basit kullanımla elde etmenizi sağlar.

200 kg'a kadar olan hammadde çuvallarınızı, karton kutularınızı, plakalarınızı, varillerinizi ve aklınıza gelebilecek birçok malzemenizi kolaylıkla taşımanızı sağlar.

Hortumlu kaldırıcıyla asla bir ceraskal veya balansere ihtiyaç duymazsınız. Taşınacak malzemelerinizi tutma ve kaldırma proseslerini sadece vakumlama işlemi kullanarak gerçekleştirirsiniz.

FEZER hortumlu kaldırıcılar sunmuş oldukları düşük yatırım maliyeti, ekonomik anlamda yüksek derecedeki katma değerle, ergonomisiyle ve iş güvenliğiyle sizler için en kolay ve en güvenilir taşıma cihazları olarak ön plana çıkmaktadır.

## VacuPowerlift – çalışkan ve yüksek performanslı

VacuPowerlift çok kolay kullanımıyla öne çıkmaktadır. Tek bir elinizle 200 kg'a kadar olan yüklerinizi kolay bir şekilde kaldırır ve istenilen noktaya taşımanıza yardımcı olur.

Elektrik kesintisinde yükünüzü asla bir anda yere bırakmaz. Hortum ve oluşturduğu vakumlardan dolayı yükünüzü yavaş bir salınımla yere koyarak, hem size hemde yükünüze asla bir zarar gelmesini sağlar.

## Vakum Hortumlu Kaldırıcı

VacuPowerlift VPL



## VacuPowerlift – çok yönlü ve esnek

VacuPowerlift uygulama alanları neredeyse sınırsızdır. Birçok endüstriyel alanda ve atölyelerde rahatlıkla kullanımıyla üretim süreçlerinizi hızlandırır ve yüksek derecede iktisadiliği sizlere kazandırır.

- Kartonların paketlenmesi ve lojistik alanlarında
- Kimya ve ilaç endüstrilerinde
- Cam ve solar endüstrilerinde
- Ahşap , plastik , çelik endüstrisinde plakaların taşınmasında
- İnşaat sektöründe tuğla , taş ve beton parçalarının taşınmasında
- Çeşitli CNC Makinalarının beslenmesinde
- Makine montaj ve üretim sahalarında
- Elektronik cihazların rahatlıkla montajlanmasında
- Ve daha birçok alanda

Taşıma		VPL 100	VPL 120	VPL 140	VPL 160	VPL 180	VPL 200	VPL 230	VPL 250
Sık ve geçirgen malzemede	(kg)	30/25	40/35	50/45	65/60	85/80	110/100	140/120	200/160
<b>Pompa / Blower</b>									
Sık malzemede		T 4.40	T 4.40	SKE 2,2	SKE 2,2	SKE 3,0	SKE 3,0	SKE 3,0	SKE 3,0
Geçirgen (gözenekli) malzemede		SKE 2,2	SKE 3,0	SKE 3,0	SKE 3,0	SKE 4,0	SKE 4,0	SKE 4,0	SKE 4,0
<b>Teknik Datalar</b>									
Hortum çapı	(mm)	100	120	140	160	180	200	230	250
Kaldırma hızı	(m/min)	30 ... 50	30 ... 50	40 ... 50	40 ... 50	40 ... 50	40 ... 50	40 ... 50	40 ... 50
Hortum uzunluğu	(mm)	2.500	2.500	2.500	2.500	2.500	2.500	2.500	2.500
Toplam yükseklik	(mm)	2.750	2.750	2.750	2.750	2.750	2.750	2.750	2.750
Maks. Kaldırma yüksekliği	(mm)	1.750	1.750	1.750	1.730	1.730	1.700	1.700	1.680
Gürültü seviyesi	dB(A)	< 73	< 73	< 73	< 73	< 73	< 73	< 73	< 73

### VacuPowerlift – çok yönlü tutucu ve vantuzlarla hizmetinizde

Her çeşit yüzey ve malzeme için ayrı ayrı tasarlanmış vantuzlar



Yuvarlak tasarımıyla tekli emiş vantuzu



Dört köşeli tasarımıyla tekli emiş vantuzu



Körüklü tasarımıyla tekli emiş vantuzu



Çuval veya tarboların taşınması için tekli emiş vantuzu



Travers üzerinde ayarlanabilir ikili emiş vantuzu



Travers üzerinde ayarlanabilir dörtlü emiş vantuzu



Rulo veya boruların taşınması için pnömatrik tutucu



Cam levhaları kavrama amaçlı mekanik kıskaç



Karton kutuların kenarlarından tutma amaçlı özel emiş vantuzları



Kutu veya kasalar için dizayn edilmiş mekanik tutucular



Birden fazla beton blokları eş zamanlı taşımak için dizayn edilmiş emiş vantuzları



Paleterin taşınması için dizayn edilmiş pnömatrik tutucu

### VacuPowerlift - sayısızca ek donatım ve opsiyonlar

Her çeşit taşıma işleminiz için ihtiyacınıza özel kullanılan opsiyonlar

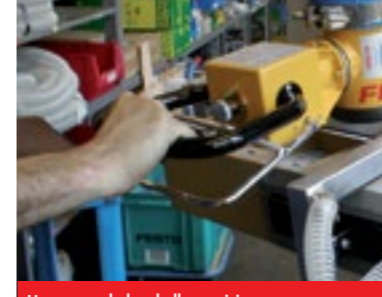

Hassas ve kolay kullanım için esnek kumanda ünitesi

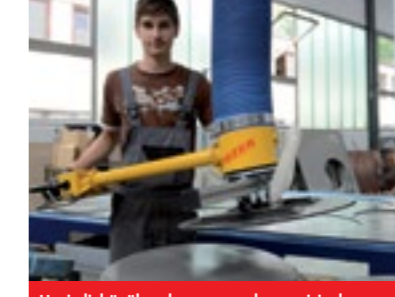

Hacimli büyük çalışma parçalarının için kumanda kolunu uzatma amaçlı bağlantı parçası



Erişilmesi güç noktalara kolay istifleme amaçlı kumanda ünitesine entegre edilmiş bağlantı parçası



Parçaların 90° dikey hale getirmek için pnömatrik döndürme ünitesi



Parçaların 180° yatar duruma getirmek için pnömatrik döndürme ünitesi



Gürültü seviyesini düşürmek için susturucu kutu



Kutuların yada kasaların içinden malzeme alımı için vantuz uzatma başlığı



Üretim sırasında ürüne göre hızlı değiştirilebilir adaptör



Malzemelerin istenildiği yöne sınırsız döndürme özelliği



Kumanda kolunu dengelemek için ek uzantılar



Hızlı emiş ve kilitlenebilir emniyet kolu



Blower çalıştırmak / kapamak amaçlı uzaktan kumanda

## VacuQuicklift – daha hızlısı yok

Fezer yeni vakum hortumlu kaldırıcı VacuQuicklift size bir çok avantajı bir cihazda sunuyor. Tek bir kumanda kolu üzerinden “ vakumlayın – kaldırın – yerleştirin ve bırakın”. Kısacası kontrol her zaman sizde olsun.

Eşsiz “hızlı gevşeme sistemi” sayesinde VacuQuicklift havalanma ve salınımını kendisi gerçekleştirir. Bu sayede VacuQuicklift sizlere inanılmaz hızlı ve kısa zaman dilimi içerisinde çalışmayı garanti etmektedir.

Bir tek kol üzerinden kontrol edilebilen VacuQuicklift kolay ve ergonomik kullanımı size sağlamaktadır. Sadece günlük iş yükünüzü hafifletmekle kalmayı aynı zamanda sizlere birçok alanda ergonomi ve kâr sağlar.

## VacuQuicklift – kolay taşıma

- Karton kutuların istiflenmesinde
- Varillerin, bidonların, kasaların taşınmasında
- Hava limanlarında bagajların taşınmasında
- Çuvalların ve kovaların taşınmasında
- Plastik enjeksiyon kalıp parçalarının taşınmasında
- Mekanik kavrayıcıyla çeşitli parçalarının taşınmasında
- Ve daha birçok alanda

## VacuPowerlift – Sayısızca ek donatım ve opsiyonlar

Farklı taşıma işlemlerine uygun en ideal çözüm olanakları.



VacuQuicklift yatay taşıma



Esnek bir şekilde çevirme mekanizması ile VacuQuicklift



Hızlı değişim adaptörü



Vakum şalterinin açılıp/kapalıması için uzaktan kumanda



Malzemeyi istenilen yönde sınırsız döndürme özelliği



Gürültü seviyesini azaltma amaçlı susturucu kutusunda vakum üretici



Çeşitli yükleri taşımak için asma kancası



Boru şeklindeki malzemeler için özel emiş vantuzları



Çuval veya torbalar için özel tekli vantuzlar



Körüklü emiş vantuzu ile VacuQuicklift



Travers üzerinde ayarlanabilir ikili emiş vantuzu ile VacuQuicklift



Travers üzerinde ayarlanabilir dördü emiş vantuzu ile VacuQuicklift



Taşıma		VQL 100	VQL 100-90	VQL 100	VQL 100-90
Sık ve geçirken malzemede	(kg)	25/20	25/20	35/30	35/30
<b>Pompa/Blower</b>					
Sık ve geçirken (gözenekli) malzemede		T 4.25	T 4.25	T 4.25/T 4.40	T 4.25/T 4.40
<b>Teknik datalar</b>					
Taşıma		yatay	yatay / çevirmeli	yatay	yatay / çevirmeli
Hortum çapı	(mm)	80	80	100	100
Kaldırma hızı	(m/min)	30 ... 50	30 ... 50	30 ... 50	30 ... 50
Hortum uzunluğu	(mm)	2.000	2.000	2.000	2.000
Toplam yükseklik	(mm)	2.250	2.250	2.250	2.250
Maks. Kaldırma yüksekliği	(mm)	1.400	1.400	1.400	1.400
Gürültü seviyesi	dB(A)	< 65	< 65	< 65	< 65

## Vakumlu Taşıma Cihazları

FEZER vakumlu taşıma cihazları ; sağlam yapısı, uzun ömürlülüğü, kullanım kolaylığı ve özellikle yüksek güvenlik donanımıyla kendisini sektöre kanıtlamış ve kabul ettirmiştir.

FEZER ile üretim süreçlerinizde verimliliğinizi ve karlılığınızı rahatlıkla arttırabilir, çalışma ortamı için uygun ergonomi ve iş güvenliğinizi maksimum seviyeye çıkarabilirsiniz. Ayrıca aşırı yüklerden dolayı çalışanlarda sık sık meydana gelen hastalık ve rahatsızlıkların da önüne geçebilirsiniz.

FEZER vakumlu taşıma cihazları günlük iş hacmini destekleyerek, verimliliği ve iş güvenliğini düşük yatırım maliyetleriyle maksimum seviyeye çıkarır. Karar sizin!

Genel Bilgi .....	11/13
VacuBoy .....	14/21
VacuGiant .....	22/27
VacuCoil .....	28/32
VacuWood / VacuPoro .....	33/35

#### Temel Donanım

Fezer vakumlu taşıma cihazları, akıllı yapısı ve donanımıyla sizlerin talep ve isteklerine sınırsız cevap vermektedir. Güvenliğiniz ve konforunuz bizim teminatımızdır.



Vakum şalteri dağıtım hattı üzerinden ana şalterin gözellenmesi



Vakum düzeyinin düşmesi yada elektrik kesintisine karşı akustik sesli uyarı sistemi



İşletme vakumunun gözükmesi için görsel vakumetre



Elektrik kesintisinde havanın dışarıya sızmaması için çek-valf



Elektrik kesintisinde vakum düzeyini muhafaza amaçlı vakum havzası



Emniyet düğmeli el ventili ile manuel vakum yönetimi



Değiştirilebilir büyük boyutlu toz filtresi ve filtre mahfazası



Ergonomik kumanda ünitesi ve acil durumlara stop düğmesi ile müdahale imkanı



Vantuzları taşıyıcı üzerinde ayarlamak için dizayn edilmiş tutucular



Ana travers üzerine bağlantılı vantuzların kolay ayarlanması için sıkılaştırma elemanları



Farklı yüzeyler için özel tasarlanmış çok seçeneğe sahip vantuz portföyü



Son derece güçlü, sağlam ve düşük bakım gerektiren yüksek kaliteli pompalar

#### Opsiyonlar

Sizlerin iş güvenliğini ve kullanım konforunu daha da arttırmak için birçok ek opsiyonumuz bulunmaktadır. Kararı vermesi sizden, uygulaması FEZER 'den.



Akım düşmelerine karşı yeşil ve kırmızı renkli optik uyarı lambaları



Seloid valf üzerinden elektronik vakum kontrolü



Yerleşme esnasında otomatik emme ve bırakma anahtarı



Üniversal vinç kumanda tutucusu



Ergonomik kumanda kolu üzerinden vincin direk kontrolünün sağlanması



Cihazın güvenli konumlanması ve vantuzların uzun ömürlü kullanımı için destek ayaklar



Enerji tasarrufu ve gürültü azaltıcı vakum kontrol şalteri



Açık ortamlarda yada su jeti makinelerinde manuel drenaj ile su ayırıcı

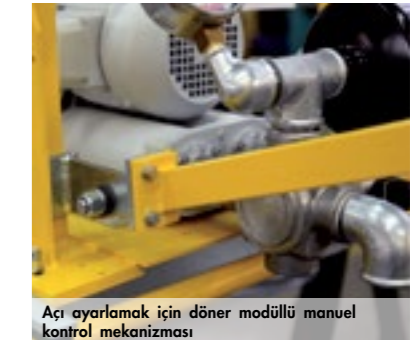

Açı ayarlamak için döner modüllü manuel kontrol mekanizması



Kullanım dışı olan vantuzu kapamak amaçlı iki yada üç yönlü valfler



Hava modülü: Vakum ejektörü ve pnömomatik uyarı sistemi



Elektrik bağlantısından bağımsız akülü çalışma donanımı





### 2.000 kg'a kadar yatay taşıma

VacuBoy VB plaka şeklindeki malzemelerinizin transferi için en ideal yardımcınızdır. Sağlam yapısıyla ve farklı ölçülerdeki malzemelerinize karşı kolay ayarlanabilir akıllı tasarımıyla size sonsuz ergonomik kullanım imkanı sunmaktadır.

İdeal kullanım alanları:

- CNC Lazer , Plazma ve Su Jeti makinelerinde
- Punch ve büküm makinelerinde
- Plaka şeklindeki malzemelerinizin istiflenmesinde
- Varil ve ağır konteynerların transferinde
- Cam ve pencere transferinde
- Mermer , taş ve beton plakaların transferinde
- Ve daha bir çok alanlarda

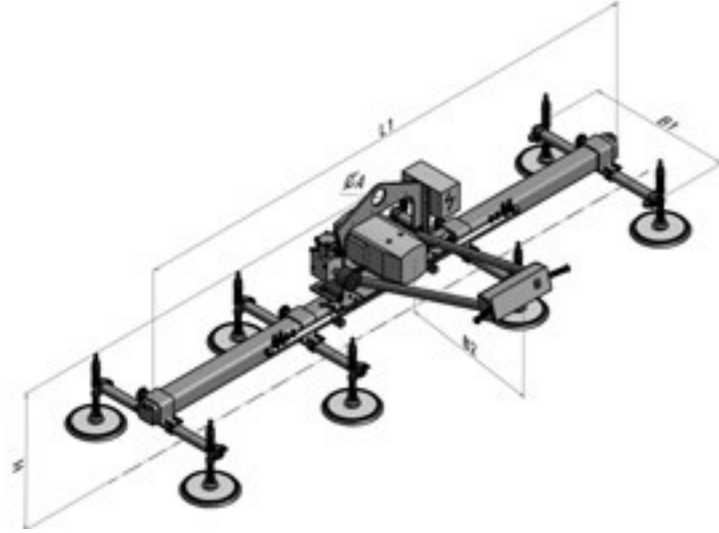
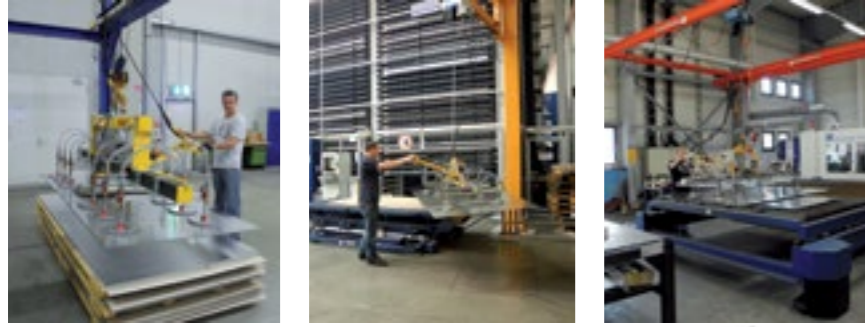

Taşıma kapasitesi (kg)	Model	Çalışma Parçası Ölçüleri		Pompa	Vantuz Sayısı	L1 (mm)	B1 (mm)	B2 (mm)	H (mm)	A (mm)	Cihaz ağırlığı (kg)
		max (mm)	min (mm)								
125	VB 80	4.000 x 2.000	600 x 400	T 4.8	4 ... 6	1.800	800	650	470	80	40 ... 50
250	VB 80	4.000 x 2.000	600 x 400	T 4.8	4 ... 8	1.800	800	650	470	80	45 ... 55
500	VB 80	4.000 x 2.000	600 x 400	T 4.8	4 ... 8	1.800	800	650	470	80	50 ... 70
750	VB 100	4.000 x 2.000	1.000 x 600	T 4.8	4 ... 8	2.400	800	650	470	80	60 ... 80
1.000	VB 100	4.000 x 2.000	1.000 x 600	T 4.8	4 ... 10	2.400	800	650	570	80	80 ... 100
1.250	VB 100	4.000 x 2.000	1.000 x 600	T 4.16	6 ... 12	2.400	800	650	570	80	120 ... 180
1.500	VB 100	4.000 x 2.000	1.000 x 600	T 4.16	6 ... 12	2.400	1.200	900	570	80	180 ... 220
1.750	VB 100	4.000 x 2.000	1.000 x 600	T 4.16	8 ... 14	2.400	1.200	900	570	80	200 ... 240
2.000	VB 100	4.000 x 2.000	1.000 x 600	T 4.16	8 ... 14	3.000	1.200	900	570	80	240 ... 300



### 1.500 kg'a kadar çevirme imkanı

VacuBoy VB-90E serisiyle malzemelerinizi 90°'ye kadar dikey hale getirip taşıyabilirsiniz. Üzerine monte edilmiş elektrikli döner silindir ve dişli motor sayesinde vakumlanmış malzemenizi 90° aralığında zahmetsiz bir şekilde yönlendirebilirsiniz.

Kumanda ünitesi üzerinde bulunan butonlar sayesinde, opsiyonel olarak ister kablo bağlantısı veya uzaktan kumanda ile cihazın kontrolünü rahatlıkla sağlayabilirsiniz. 90° çevirme işleminiz sadece 15-20 saniyenizi alacaktır.

İdeal kullanım alanları:

- Dik konumda çalışan tezgahlarının beslenmesinde
- Dikey depolama alanlarında
- Cam ve pencere elemanlarının taşınmasında
- Yerde yatay bulunan işleme parçalarının dikey hale getirilmesinde
- Depolama stantlarının bölmelerinden malzeme alma ve yerleştirme işlemlerinde
- Ve daha birçok alanlarda

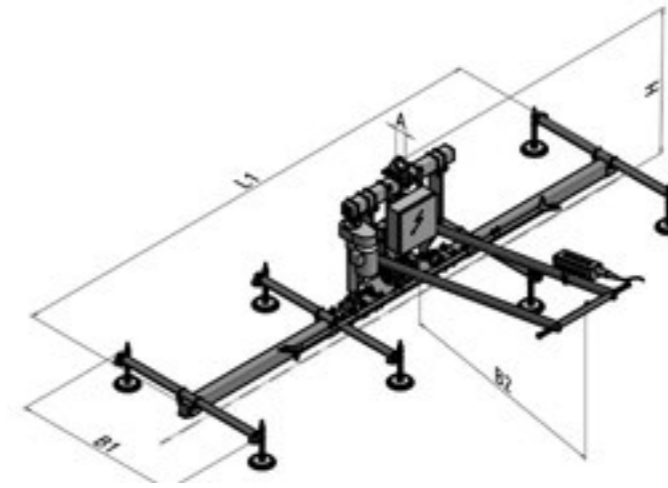

Taşıma Kapasitesi (kg)	Model	Çalışma Parçası Ölçüleri		Pompa	Vantuz Sayısı	L1 (mm)	B1 (mm)	B2 (mm)	H (mm)	A (mm)	Cihaz Ağırlığı (kg)
		max (mm)	min (mm)								
125	VB 80-90	4.000 x 2.000	1.000 x 400	T 4.8	4 ... 8	1.800	800	650	1.050	80	60 ... 80
250	VB 80-90	4.000 x 2.000	1.000 x 400	T 4.8	4 ... 8	1.800	800	650	1.050	80	70 ... 90
500	VB 80-90	4.000 x 2.000	1.000 x 600	T 4.8	4 ... 12	2.400	800	650	1.050	80	80 ... 110
750	VB 100-90	4.000 x 2.000	1.000 x 600	T 4.8	8 ... 16	2.400	800	650	1.050	100	140 ... 160
1.000	VB 100-90	4.000 x 2.000	1.000 x 600	T 4.8	8 ... 16	2.400	800	650	1.050	100	150 ... 170
1.250	VB 100-90	4.000 x 2.000	1.000 x 600	T 4.16	10 ... 20	3.000	1.200	900	1.050	100	300 ... 350
1.500	VB 100-90	4.000 x 2.000	1.000 x 600	T 4.16	10 ... 20	3.000	1.200	900	1.050	100	320 ... 370



### 1.000 kg'a kadar döndürme imkanı

VacuBoy VB-180E serisi malzemelerinizi 180°'e kadar istediğiniz şekilde döndürmenizi, pozisyonlandırmanızı ve taşımınızı sağlar.

Kumanda ünitesi üzerinde bulunan butonlar sayesinde, opsiyonel olarak ister kablo bağlantısı veya uzaktan kumanda ile cihazın kontrolünü rahatlıkla sağlayabilirsiniz. 180° döndürme işleminiz sizin sadece 30-45 saniyenizi alacaktır.

İdeal kullanım alanları:

- Çift taraflı yüzey işlem yapılacak plakalarınızda
- CNC kesim makinalarınızda
- Hassas yüzeylerin kontrol amaçlı işlemlerde
- Ve daha birçok alanlarda

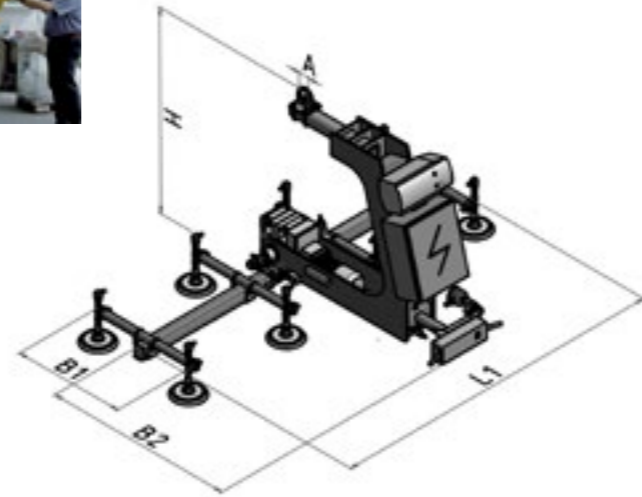

### 500 kg'a kadar hafif yükleriniz için ideal çözüm

500 kg'a kadar hafif yükleriniz için kompakt tasarımı ve kendisinin düşük ağırlığı ile stabil yükleriniz için ideal bir yardımcınızdır. Gerek tek bir vantuzla gerekse birden çok vantuz monte edilerek geniş bir uygulama spektrumunda rahatlıkla kullanabilirsiniz.

Hızlı değiştirme ataşmanı sayesinde ihtiyaca göre gerekli olan vantuzu kolaylıkla monte edip istediğiniz gibi kullanabilirsiniz.

İdeal uygulama alanları:

- CNC Makinelere malzeme yüklenmesinde
- Varil veya kasaların taşınmasında
- Yakıt depolarının taşınmasında
- Cam ve pencere gibi elemanları taşınmasında
- Üretim hattı içerisindeki plakaların taşınmasında

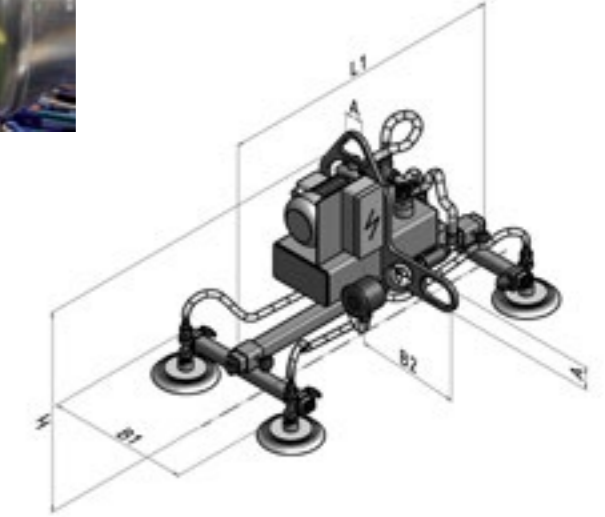

Taşıma Kapasitesi (kg)	Model	Çalışma Parçası Ölçüleri		Pompa	Vantuz Sayısı	L1 (mm)	B1 (mm)	B2 (mm)	H (mm)	A (mm)	Cihaz Ağırlığı (kg)
		max (mm)	min (mm)								
125	VB 80-180	2.000 x 1.000	600x400	T 4.8	4 ... 8	1.800	800	1.200	850	80	180 ... 220
250	VB 80-180	2.000 x 1.000	600x400	T 4.8	4 ... 8	1.800	800	1.200	850	80	180 ... 230
500	VB 80-180	4.000 x 2.000	1.000x600	T 4.8	4 ... 12	2.400	1.200	1.500	1.500	100	250 ... 300
750	VB 80-180	4.000 x 2.000	1.000x600	T 4.8	8 ... 16	2.400	1.200	1.500	1.500	100	300 ... 330
1.000	VB 100-180	4.000 x 2.000	1.000x600	T 4.8	8 ... 16	2.400	1.200	1.500	1.500	100	330 ... 360

Taşıma Kapasitesi (kg)	Model	Çalışma Parçası Ölçüleri		Pompa	Vantuz Sayısı	L1 (mm)	B1 (mm)	B2 (mm)	H (mm)	A (mm)	Cihaz Ağırlığı (kg)
		max (mm)	min (mm)								
125	VBM-1	2.500 x 1.250	400 x 400	T 4.8	1	250	250	270	450	60	20
125	VBM-2/4	2.500 x 1.250	1.000 x 400	T 4.8	2 ... 4	1.200	400	270	550	60	25 ... 30
250	VBM-1	2.500 x 1.250	400 x 400	T 4.8	1	250	250	270	450	60	22
250	VBM-2/4	2.500 x 1.250	1.000 x 400	T 4.8	2 ... 4	1.200	400	270	550	60	27 ... 32
500	VBM-1	2.500 x 1.250	400 x 400	T 4.8	1	250	250	270	450	60	30
500	VBM-2/4	2.500 x 1.250	1.000 x 400	T 4.16	2 ... 4	1.200	400	270	550	60	30 ... 35



### 500 kg'a kadar değişken ağırlıklarınızda

VacuBoyVario üniversal bir taşıma cihazıdır. Onunla birlikte taşınacak malzemelerinizi ister yatay ister dikey bir pozisyonda transfer edebilirsiniz. Vantuzlar üzerine direk monte edilmiş açılıp kapanabilir el ventili sayesinde vantuzlarınızı kolayca kontrol edebilirsiniz.

Dar ve kibar yapısının yanında, vantuzların asılı olduğu çelik halatlar vasıtasıyla VacuBoy Vario size çok yönlü kullanım olanakları sunmaktadır. Yapmanız gereken sadece vantuzları uygun pozisyona getirmektir.

İdeal kullanım alanları:

- Yatay ve dikey taşıma işlemlerinde
- Cam ve pencere montaj hatlarında
- Büyük ölçekli sandviç panellerde
- Şantiye sahalarında
- Ve daha birçok alanlarda

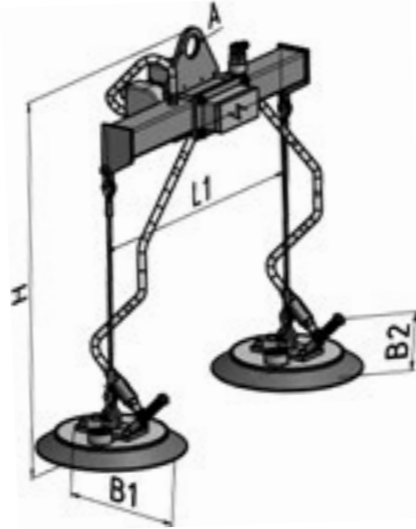

Taşıma Kapasitesi yatay. / dikey (kg)	Model	Çalışma Parçası Ölçüleri		Pompa	Vantuz Sayısı	L1 (mm)	B1 (mm)	B2 (mm)	H (mm)	A (mm)	Cihaz Ağırlığı (kg)
		max (mm)	min (mm)								
125/75	VB 100-2	2.500 x 1.250	400 x 800	T 4.8	2	800	125	150	800	60	40 ... 45
250/125	VB 100-2	3.000 x 2.000	600 x 1.200	T 4.8	2	800	220	150	800	60	50 ... 55
500/250	VB 100-2	3.000 x 2.000	600 x 1.200	T 4.8	2	800	290	150	800	60	60 ... 70



### Akülü cihazlar

VacuBoyAkku serisi elektrik bağlantısından bağımsız bir şekilde çalışmaktadır. Güç kaynağı değiştirilebilir aküler üzerinden sağlanarak elektrik bağlantısının olmadığı her noktada rahatlıkla kullanabilirsiniz.

Vakum kontrollü motor şalteri, cihazın üzerinde yer alan akülerin hem ömrünü hemde çalışma süresinin uzamasını sağlar. Yapmanız gereken sadece kontrollü cihazın kendisine bırakmak olacaktır.

- 24V vakum pompası ile vakum üretici
- 150 Vakumlama kapma kapasitesi
- Değiştirilebilir aküler ile aralıksız kullanım
- Opsiyonel elektrikli vakum kontrollü ve otomatik açma-kapama

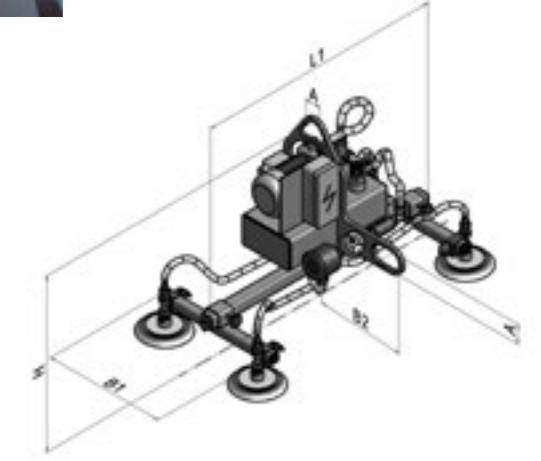
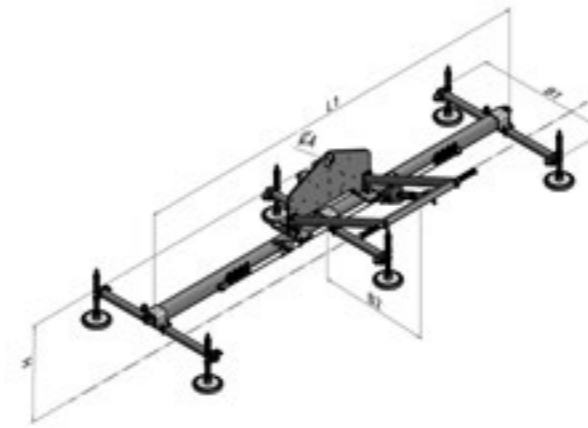

Taşıma Kapasitesi (kg)	Model	Çalışma Parçası Ölçüleri		Pompa	Vantuz Sayısı	L1 (mm)	B1 (mm)	B2 (mm)	H (mm)	A (mm)	Cihaz Ağırlığı (kg)
		max (mm)	min (mm)								
125	VBM-1/2/4	2.500 x 1.250	400 x 400	T 4.2	1 ... 4	250	250	270	450	60	20 ... 30
125	VB 80	4.000 x 2.000	600 x 400	T 4.2	4 ... 6	1.800	800	650	470	80	40 ... 50
125	VBM-2/4	2.500 x 1.250	1.000 x 400	T 4.2	1 ... 4	1.200	400	270	550	60	25 ... 30
250	VB 80	4.000 x 2.000	600 x 400	T 4.2	4 ... 8	1.800	800	650	470	80	45 ... 55
500	VBM-1/2/4	2.500 x 1.250	1.000 x 400	T 4.2	1 ... 4	1.200	400	270	550	60	30 ... 35
500	VB 80	4.000 x 2.000	600 x 400	T 4.2	4 ... 8	1.800	800	650	470	80	50 ... 70

## Vakumlu Taşıma Cihazları

Uygulama Örnekleri

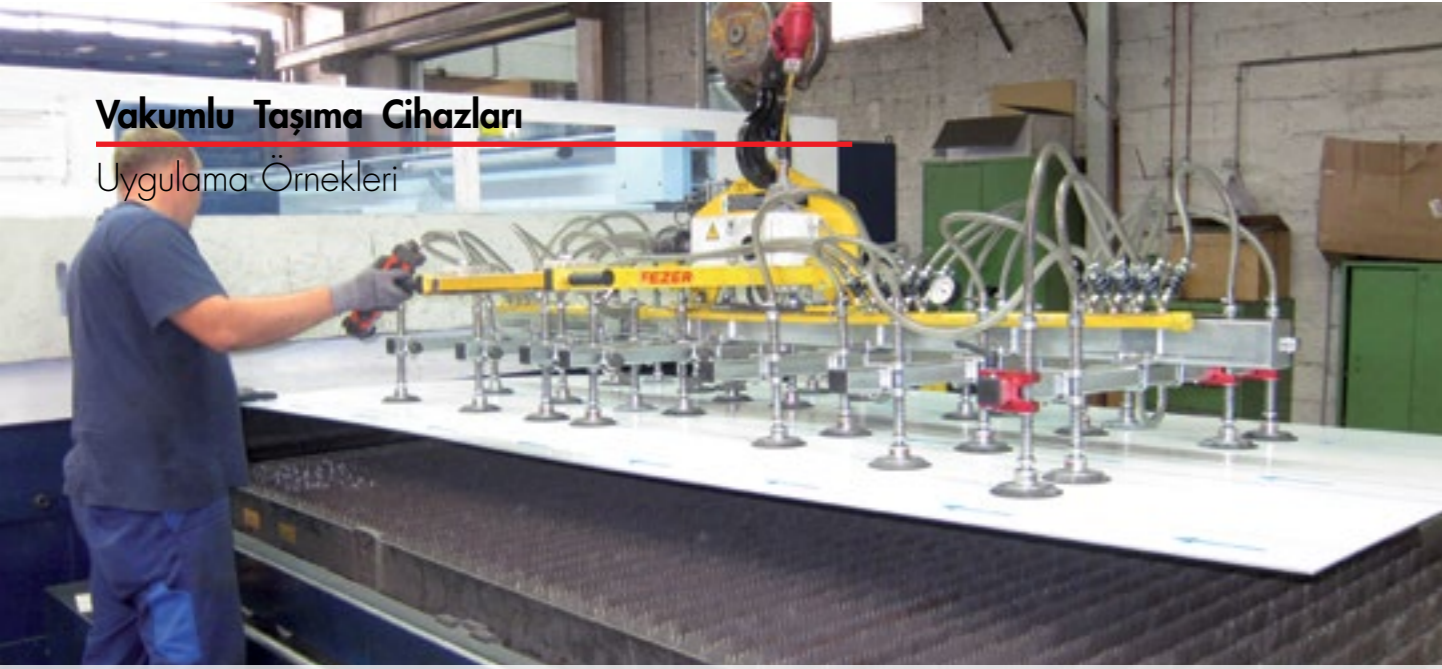

VacuBoy ile lazer kesim makinasına kolayca sac yükleme



Mobil karavan üretiminde pnömatik sistemle entegre edilmiş ve malzemelerin kenar kısmından emiş sağlayan vantuzlarla taşıma hattı



2.000 kg'a kadar VacuBoy ile metal sacların istiflenmesi



1

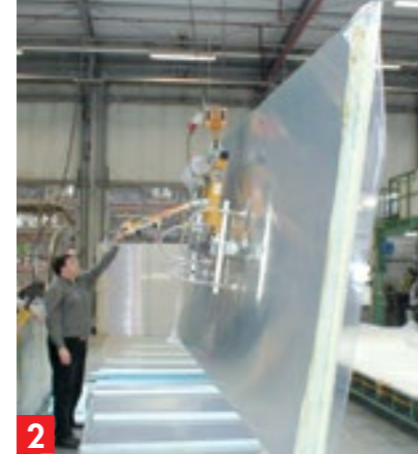

2



4



3

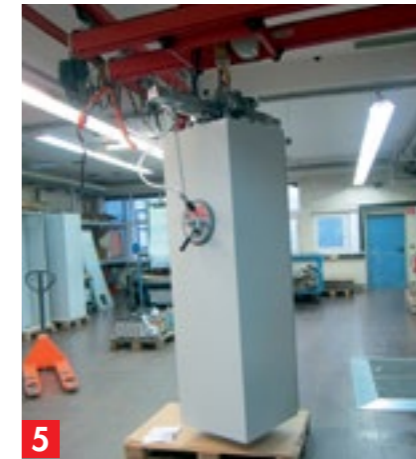

5

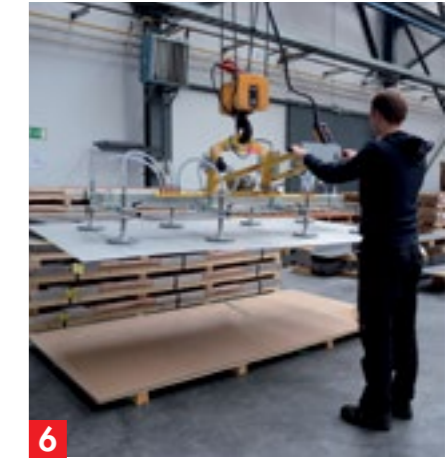

6

## VacuBoy Kullanımı

- 1 4 adet varilin VacuBoyMini ile eş zamanlı birlikte taşınması
- 2 Folyo ile kaplanmış sandviç panellerin 90° çevrilerek VacuBoy ile taşınması
- 3 Küçük alüminyum blokların elektrik bağlantısından bağımsız bir şekilde akülü VacuBoyMini ile taşınması
- 4 Otobüs ön panelinin vakumlu taşıma cihazı ile dikey taşınarak montajının sağlanması
- 5 VacuBoyVario ile metal dolapların rahatca istenilen noktaya taşınması
- 6 VacuBoy ile paslanmaz çeliklerin çizilmeden taşınmasının sağlanması



**RIFIS**  
Türkiye Distribütörü

**FEZER**  
Simply move more.

## VacuGiant

FEZER VacuGiant serisi en ağır malzemelerinizin taşınması için en ideal cihazdır. VacuGiant yüksek tonlu yüklerin , zorlu çalışma şartları altında taşınması için son derece sağlam bir şekilde tasarlanmıştır.

Yüksek tonlu, uzun ve geniş saclarınızı zahmetsizce güvenli bir şekilde taşıma işlemini ona bırakın.



VacuGiant VG .....	24
VacuGiant VG-90E .....	25
VacuGiant VG-180E .....	26



### 40.000 kg 'a kadar yatay transfer

VacuGiant VG serisi, en ağır malzemeleriniz için FEZER'in özel olarak tasarladığı cihazdır. Basit ama sağlam tasarımını akıllı güvenlik donanımıyla tamamlamış olan bu "DEVLER", sizlere 30 metre uzunluğuna ve 4 metre genişliğine kadar olan tonlarca ağırlıktaki saclarınızı kesinlikle güvenli bir şekilde kaldırılmasını ve taşınmasını garanti etmektedir. İdeal kullanım alanları:

- Alüminyum ve çelik fabrikalarında
- Çelik ticaretinde yükleme ve boşaltmada
- Rüzgar türbini imalatında
- Havacılık ve uzay mühendisliğinde
- Gemi imalatı ve tersanelerde
- Kumlama ve boyama hatlarında
- TIR kasa-gövde imalatında
- Ve daha birçok alanlarda

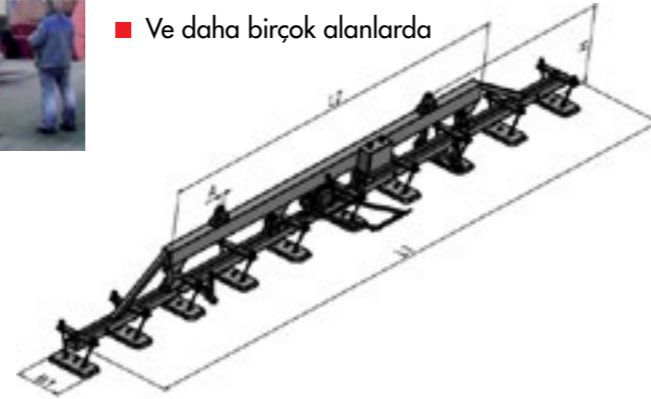

Taşıma kapasitesi (kg)	Model	Çalışma Uzunluk (m)	Parçası Genişlik (m)	Ölçüleri Kalınlık (mm)	Vantuz Sayısı	Pompa	L1 (m)	L2 (m)	B1 (m)	H (m)	A (mm)	Cihaz Ağırlığı (t)
2.500	VG-	4 ... 20	0,5 ... 3	> 2	2 ... 6	016	3 ... 18	1 ... 10	0,9 ... 2,2	0,8 ... 1,4	120	0,4 ... 0,5
5.000	VG-	4 ... 20	0,5 ... 3	> 2	4 ... 10	025	3 ... 18	1 ... 10	0,9 ... 2,2	0,8 ... 1,4	120	0,7 ... 0,8
7.500	VG-	4 ... 20	0,5 ... 3	> 2	6 ... 12	040	3 ... 18	1 ... 10	0,9 ... 2,2	0,8 ... 1,4	120	1,0 ... 1,2
10.000	VG-	4 ... 20	0,5 ... 3	> 2	8 ... 16	040	3 ... 18	1 ... 10	0,9 ... 2,2	0,8 ... 1,4	120	1,4 ... 1,6
15.000	VG-	8 ... 30	1,0 ... 4,5	> 3	12 ... 24	063	6 ... 26	6 ... 16	0,9 ... 3,4	1,2 ... 2,6	160	2,0 ... 2,6
20.000	VG-	8 ... 30	1,0 ... 4,5	> 3	16 ... 32	063	6 ... 26	6 ... 16	0,9 ... 3,4	1,2 ... 2,6	160	2,6 ... 3,2
25.000	VG-	8 ... 30	1,0 ... 4,5	> 3	20 ... 40	0100	6 ... 26	6 ... 16	0,9 ... 3,4	1,2 ... 2,6	160	3,2 ... 3,8
30.000	VG-	8 ... 30	1,0 ... 4,5	> 3	24 ... 48	0100	6 ... 26	6 ... 16	0,9 ... 3,4	1,2 ... 2,6	160	3,8 ... 4,4
35.000	VG-	8 ... 30	1,0 ... 4,5	> 3	28 ... 56	0160	6 ... 26	6 ... 16	0,9 ... 3,4	1,2 ... 2,6	160	4,4 ... 5,0
40.000	VG-	8 ... 30	1,0 ... 4,5	> 3	32 ... 64	0160	6 ... 26	6 ... 16	0,9 ... 3,4	1,2 ... 2,6	160	5,0 ... 5,6



### 15.000 kg'a kadar dikey çevirme ve taşıma

Birçok alanda ağır malzemelerin düzenlenmesi, istiflenmesi veya stok alanından alınarak kullanılması gerekmektedir. VG-90E serisiyle FEZER, sizlere 90° aralığında malzemenizi taşımak ve işlem yapılacak açı aralığında yükünüzü tutarak güvenli iş görmenize yardımcı olmaktadır.

İdeal kullanım alanları:

- Çelik ticaretinde yükleme ve boşaltmada
- Havacılık ve uzay mühendisliğinde
- Gemi imalatı ve tersanelerde
- TIR kasa-gövde imalatında
- Kompozit , CTP ve Sandviç Panel üretiminde

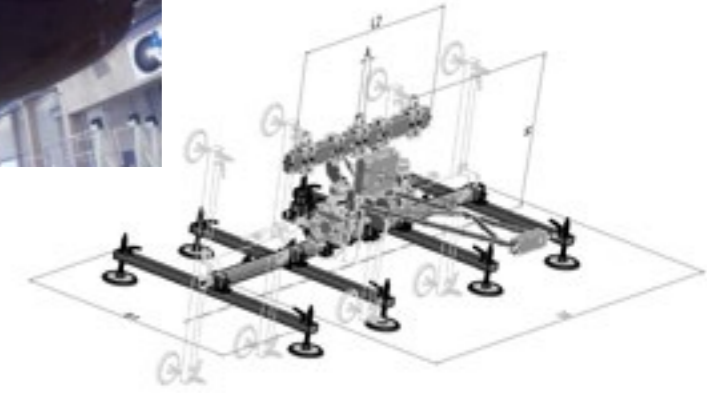

Taşıma Kapasitesi (kg)	Model	Çalışma Uzunluk (m)	Parçası Genişlik (m)	Ölçüleri Kalınlık (mm)	Vantuz Sayısı	Pompa	Çevirme İşletmesi	L1 (m)	L2 (m)	B1 (m)	H (m)	A (mm)	Cihaz Ağırlığı (t)
2.500	VG90-	4 ... 20	0,5 ... 3	> 2	4 ... 24	025	hidrolik	3 ... 18	1 ... 12	0,9 ... 2,2	1 ... 1,8	120	0,8 ... 1,2
5.000	VG90-	4 ... 20	0,5 ... 3	> 2	8 ... 36	025	hidrolik	3 ... 18	1 ... 12	0,9 ... 2,2	1 ... 1,8	120	1,2 ... 1,6
7.500	VG90-	4 ... 20	0,5 ... 3	> 2	12 ... 48	040	hidrolik	3 ... 18	1 ... 12	0,9 ... 2,2	1 ... 1,8	120	1,6 ... 2,0
10.000	VG90-	6 ... 20	1 ... 3	> 3	16 ... 48	040	hidrolik	4 ... 18	1 ... 12	0,9 ... 2,2	1 ... 2,4	160	2,0 ... 2,4
12.500	VG90-	6 ... 20	1 ... 3	> 3	20 ... 48	063	hidrolik	4 ... 18	1 ... 12	0,9 ... 2,2	1 ... 2,4	160	2,4 ... 2,8
15.000	VG90-	6 ... 20	1 ... 3	> 3	24 ... 48	063	hidrolik	4 ... 18	1 ... 12	0,9 ... 2,2	1 ... 2,4	160	2,8 ... 3,6



### 2.500 kg'a kadar 180° döndürme ve taşıma

Bazı uygulamalarınızda ağır malzemelerinizi döndürmeniz gerekebilir. Bu noktada FEZER VG-180E serisiyle sizlerin yardımına koşuyor. Sağlam yapısı ve büyük ölçekli vakum tankı ile ağır malzemelerinizi güvenli şekilde döndürmenize ve taşımanıza yardımcı olur. Fren donanımlı güçlü motoruyla ve otomatik pozisyon durdurmayla FEZER VG-180E hizmetinizde.

İdeal kullanım alanları:

- Havacılık ve uzay mühendisliği
- Gemi imalatı ve tersanelerde
- TIR kasası imalatlarında
- Plastik Sanayinde

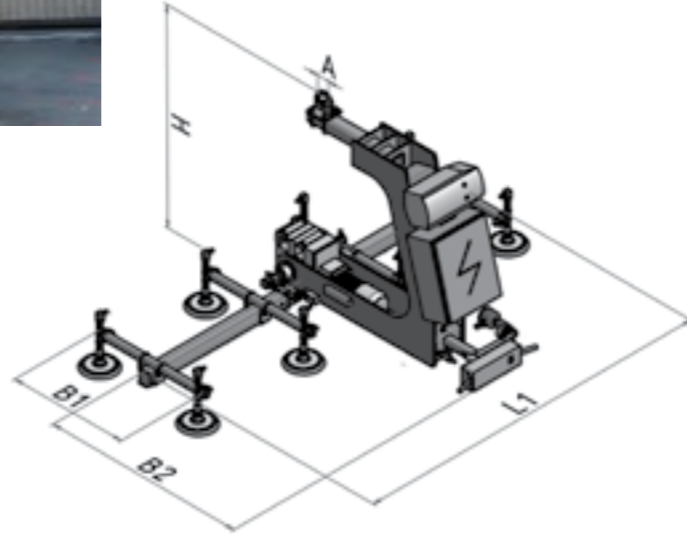

Taşıma Kapasitesi (kg)	Model	Çalışma Uzunluk (m)	Parçası Genişlik (m)	Ölçüleri Kalınlık (mm)	Vantuz Sayısı	Pompa	Yatırma İşletmesi	L1 (m)	B1 (m)	B2 (m)	H (m)	A (mm)	Cihaz Ağırlığı (t)
1.000	VG90-	4 ... 20	0,5 ... 3	> 2	4 ... 24	025	elektr.	2 ... 18	0,5 ... 2	1 ... 2,5	1 ... 2,5	120	0,6 ... 0,8
1.500	VG90-	4 ... 20	0,5 ... 3	> 2	8 ... 36	025	elektr.	2 ... 18	0,5 ... 2	1 ... 2,5	1 ... 2,5	120	0,8 ... 1,0
2.000	VG90-	4 ... 20	0,5 ... 3	> 2	12 ... 48	040	elektr.	2 ... 18	0,5 ... 2	1 ... 2,5	1 ... 2,5	120	1,0 ... 1,2
2.500	VG90-	4 ... 20	0,5 ... 3	> 2	16 ... 48	040	elektr.	2 ... 18	0,5 ... 2	1 ... 2,5	1 ... 2,5	120	1,2 ... 1,4



Zincir süspansiyonlu VacuGiant Abkant Press tezgahında



40.000 kg'lık çelik levhanın taşınmasında VacuGiant kullanımı



Airbus A380 kanat üretiminde 36 m uzunluğunda 4.500 kg ağırlığındaki alüminyum plakanın VacuGiant ile taşınması



**RIFIS**  
Türkiye Distribütörü

**FEZER**  
Simply move more.

## VacuCoil

Bu cihaz serisi özellikle tonlarca ağırlığa kadar olan ruloların, dilimlenmiş şeritlerin, disklerin veya kağıt ruloların taşınması için tasarlanmıştır. FEZER, VacuCoil serisiyle sizlere kesinlikle özenli, güvenilir ve özelliklede rasyonel taşımayı garanti etmektedir.



VacuCoil.....	30
VacuCoil 90.....	31
Detaylar.....	32





### 10.000 kg'a kadar yatay taşıma

VacuCoil VC çelik , alüminyum , bakır veya plastik rulo ve şerit şeklindeki malzemenize, sahip olduğu emiş odalarının tam uyumuyla kusursuz bir şekilde uyum sağlar. Taşıyıcı bu cihaz; tek vakum odacığı gözetleme, otomatik olarak vantuz odacığının işleme alınması ve alttan kavramalı mekanizması gibi ek donanımlarla, büyük üretim alanlarında uzun mesafeli taşıma sağlar.

FEZER, sizlere robotlara veya lineer sistemlere entegre edilebilen VacuCoil sayesinde sistemsel çözümler sunmakta ve iş güvenliğini maksimum seviyeye çıkarmaktadır.

İdeal kullanım alanları:

- Rulo veya dilimlenmiş şeritlerin istiflenmesinde
- Rulo veya şeritlerin boşaltılması ve yüklenmesinde
- Kağıt endüstrilerinde otomatik depolamada
- Robotik ve lineer eksenler için sistem çözümlerinde

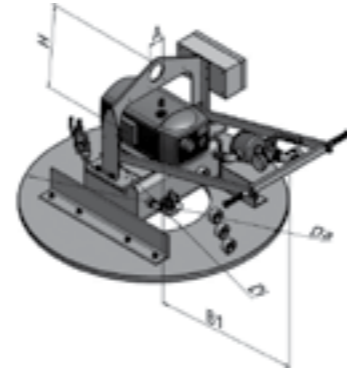

### 5.000 kg'a kadar dikey çevirme ve taşıma

Dilimli şeritlerin yerleştirilmesini eskiden zincirlerle veya halatlarla yapardınız. Artık FEZER VacuCoil VC-90 serisiyle bu işlemi kolaylıkla yerine getirebilirsiniz. Yapmanız gereken sadece cihazı taşıyacak olan şerite yerleştirmek, vakumlamak ve çevirmek.

VacuCoil VC-90 serisindeki döner işletme, elektrikli veya hidrolik lineer düzenek sayesinde size saatlerce sınırsız bir şekilde çalışma imkanı sunar. Kullanım kolu üzerindeki butonlar size son derece kolay bir kullanım sağlayacaktır.

İdeal kullanım alanları:

- Ruloların ve dilimlenmiş şeritlerin istiflenmesinde
- Ruloların ve dilimlenmiş şeritlerin yerleştirilmesi yada boşaltılmasında
- CNC Makinelerin beslenmesinde

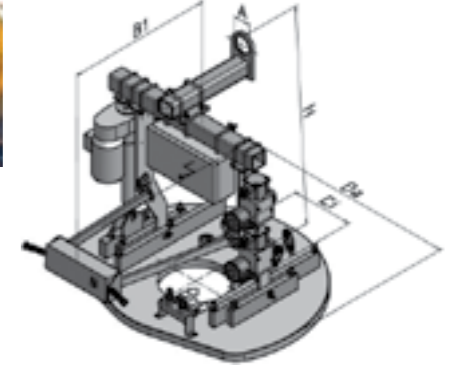

Taşıma kapasitesi (kg)	Model	Çap ölçüleri		Vakum odacık sayısı	Pompa (m/h)	B1 (mm)	H (mm)	A (mm)	Cihazın kendi ağırlığı (kg)
		iç kısım Di min (mm)	dış kısım Da max (mm)						
250	VC-	100 ... 250	400 ... 1.500	1 ... 4	16 ... 60	900	700 ... 1.000	100	200 ... 400
500	VC-	100 ... 250	400 ... 1.500	1 ... 4	16 ... 60	900	700 ... 1.000	100	200 ... 400
750	VC-	100 ... 250	400 ... 1.500	1 ... 4	16 ... 60	900	700 ... 1.000	100	300 ... 500
1.000	VC-	100 ... 250	400 ... 1.500	1 ... 4	16 ... 60	900	700 ... 1.000	100	300 ... 500
2.000	VC-	150 ... 400	650 ... 3.000	2 ... 8	40 ... 100	1.500	1.000 ... 2.500	160	1.000 ... 1.500
3.000	VC-	150 ... 400	650 ... 3.000	2 ... 8	40 ... 100	1.500	1.000 ... 2.500	160	1.000 ... 1.500
4.000	VC-	150 ... 400	650 ... 3.000	2 ... 8	40 ... 160	1.500	1.000 ... 2.500	160	1.000 ... 2.000
5.000	VC-	150 ... 400	650 ... 3.000	3 ... 10	40 ... 160	1.500	1.000 ... 2.500	160	1.000 ... 2.000
7.500	VC-	150 ... 400	650 ... 3.000	3 ... 10	40 ... 160	1.500	1.500 ... 3.000	160	2.000 ... 3.500
10.000	VC-	150 ... 400	650 ... 3.000	3 ... 10	40 ... 160	1.500	1.500 ... 3.000	160	2.000 ... 3.500

Taşıma (kg)	Model	Çap ölçüleri		Vakum odacık sayısı	Pompa (m/h)	Çevirme işletmesi	B1 (mm)	H (mm)	A (mm)	Cihazın kendi ağırlığı (kg)
		iç kısım Di min (mm)	dış kısım Da max (mm)							
250	VC-	100 ... 250	400 ... 1.500	1 ... 6	16 ... 40	elektrikli	900	700 ... 1.000	100	200 ... 400
500	VC-	100 ... 250	400 ... 1.500	1 ... 6	16 ... 40	elektrikli	900	700 ... 1.000	100	200 ... 400
750	VC-	100 ... 250	400 ... 1.500	1 ... 6	25 ... 60	elektrikli	900	700 ... 1.000	100	300 ... 500
1.000	VC-	100 ... 250	400 ... 1.500	1 ... 6	25 ... 60	elektrikli	900	700 ... 1.000	100	300 ... 500
2.000	VC-	150 ... 400	650 ... 3.000	2 ... 8	40 ... 100	hidrolik	1.500	1.000 ... 2.500	160	1.000 ... 1.500
3.000	VC-	150 ... 400	650 ... 3.000	2 ... 8	40 ... 100	hidrolik	1.500	1.000 ... 2.500	160	1.000 ... 1.500
4.000	VC-	150 ... 400	650 ... 3.000	2 ... 8	60 ... 160	hidrolik	1.500	1.000 ... 2.500	160	1.000 ... 2.000
5.000	VC-	150 ... 400	650 ... 3.000	2 ... 8	60 ... 160	hidrolik	1.500	1.000 ... 2.500	160	1.000 ... 2.000

### Detaylar

VacuCoil cihaz serisi çok sayıdaki ek donatıyla birlikte birçok uygulama alanını daha kolay hale getirerek kullanımızı basitleştiriyor.



Ek merkezleme mili ile vantuzun hızlı ve kolay merkezlenmesi



Teleskopik merkezleme mili ile vantuzun değişken çaplara uyumu



Solenoid valfler üzerinde vakum amaçlı emiş odacıklarının kontrolü



Yassı vantuzların dik bir şekilde farklı çaplardaki rulolara konumlanması



Görünüş: Vantuz ve görüş paneli



Görünüş: Pleksiglas tasarım vantuz



Uzun süreli taşıma işlemleri için mekanik alt kısımdan kavramalı tutucular



Taşıma işlemi sırasında otomatik kağıt parsel alanı tanıma



Üstün kontrol için SPS tasarım sinyal transferi

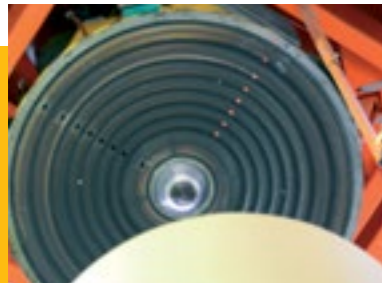

Emiş odacıklarındaki sensörler vasıtasıyla otomatik rulo çap tanıma sistemi



Dijital vakum şalterleriyle her emiş odacığındaki vakum seviyesinin kontrolü

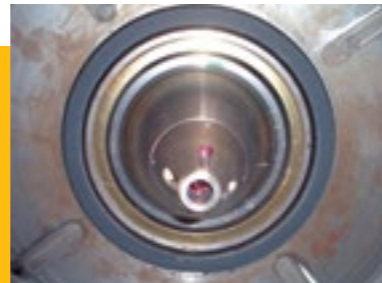

Sensörler yardımıyla otomatik merkezleme

## VacuWood / VacuPoro



WacuWood / VacuPoro serisi sizlere kaba kerestelerinizi, ağır ahşaplarınızı, metrelerce uzunluktaki laminelerinizi ve gözenekli hava geçirgen yonga plakalarınızı kontrollü bir şekilde taşımanızı sağlar.

VacuWood	34
VacuPoro	35

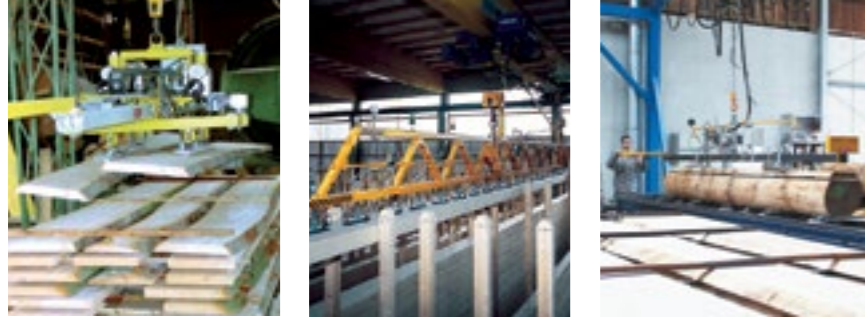

### Kereste, Ahşap ve Laminantların yatay taşınması

VacuWood serisi işlenecek olan kerestelerinizin, ağaç plakalarınızın ve laminelerinizin en sağlıklı şekilde taşınmasını sağlar. Lamineleriniz için özel tasarlanmış vantuzlar ve gövde yapısı sayesinde 24 metreden daha uzun laminelerinizi bile hasar görmeden ve bükülmeden taşınması için en ideal bir cihazdır. Ağaçların üzerindeki dal delikleri ve derin yarıkları kapamak için kullanılan özel vantuz tutucuları, vakumlama işleminden sonra vakum seviyenizi sabitleyerek malzemelerinizi en güvenli şekilde taşınmaya olanak verir.

- Kaba veya pürüzsüz yüzey uygulamalarında
- Dal delikli veya derin yarıklı kerestelerde otomatik vakum kitlemeyle kolay taşıma
- Süspansiyonel özelliğiyle yüzeye tam uyumlu yerleşim
- Özel çözümlerinizde



Taşıma Kapasitesi (kg)	Model	Çalışma Parçası Ölçüleri		Pompa	Vantuz Sayısı	L1 (mm)	L2 (mm)	B1 (mm)	H1 (mm)	A1 (mm)	Cihaz Ağırlığı (kg)
		max (mm)	min (mm)								
125	VWB-80/2	6.000 x 800	1.500 x 120	T 4.25	2	3.000	1.800	300	530	80	125 ... 135
250	VWB-80/2	6.000 x 800	1.500 x 190	T 4.25	2	3.000	1.800	300	530	80	130 ... 140
500	VWB-80/2	6.000 x 1.000	1.500 x 270	T 4.25	2	3.000	1.800	300	530	80	135 ... 145
750	VWB-100/4	6.000 x 1.000	2.500 x 270	T 4.40	4	3.000	1.800	300	530	80	165 ... 175
1.000	VWB-100/4	6.000 x 1.000	2.500 x 270	T 4.40	4	3.000	1.800	300	530	80	165 ... 175



### Yatay ve dikey konuma çevrilebilir kullanım ve taşıma

FEZER VacuPoro serisi; hava geçirgen gözenekli yapıda olan yonga plakalarınız, MDF veya OSB plakalarınızın rahatça taşınması için özel olarak tasarlanmıştır. Güçlü bir blower sayesinde olağanüstü emiş sağlayan vantuzlar, elektrik kesintilerinde bile plakalarınızı yeterli sürede tutabilmektedir. Bunun yanında yükünüzü 90° e kadar dik duruma getirebilir ve taşıyabilirsiniz. VacuPoro elektrikli vakum kontrol ünitesi ve sesli uyarı sistemiyle donatılmış ve kullanımınıza sunulmuştur.

- Düz yada dikey stoklama alanlarında
- Dik yada yatay çalışma tezgahlarına yüklemeye
- Volanlı blower ile yüksek kullanım güvenliği

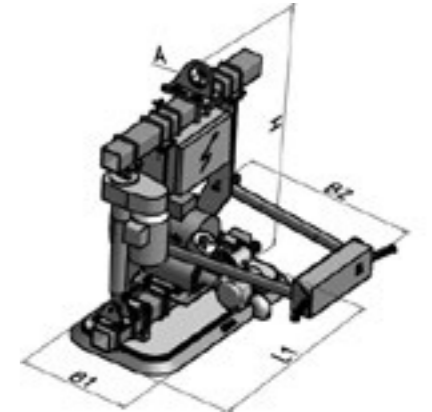
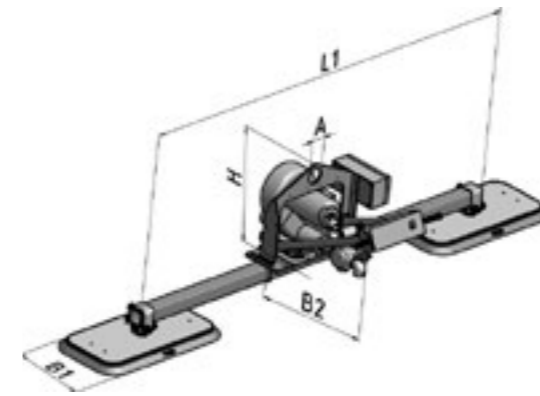

Taşıma Kapasitesi (kg)	Model	Çalışma Parçası Ölçüleri		Pompa	Vantuz Sayısı	L1 (mm)	B1 (mm)	B2 (mm)	H (mm)	A (mm)	Cihaz Ağırlığı (kg)
		max (mm)	min (mm)								
250	VP-80/1	4.100 x 2.100	900 x 500	SD 400	1	850	450	1.050	650	80	105 ... 115
250/125	VP-80-90E/1	4.100 x 2.100	900 x 500	SD 400	1	850	450	1.050	1.100	80	140 ... 150
500	VP-80/2	5.600 x 2.600	2.000 x 500	SD 400	2	2.400	450	1.050	650	80	155 ... 165
500/250	VP-80-90E/2	5.600 x 2.600	2.000 x 500	SD 400	2	2.400	450	1.050	1.100	80	190 ... 210

FEZER, vakumlu kaldırma cihazları ve hortumlu kaldırıcıların yanında sizler için en uygun modern vinç çözümlerini tek bir elden sunmaktadır. FEZER hafif tip alüminyum vinç sistemlerinden, kolonlu ve kolonsuz pergel vinçlere kadar tesisinize uyum sağlayacak en optimal sistemleri sizin için yerine getirmektedir.



Bosch firması için özel olarak kurulmuş hafif tip pergel vinç sistemleri ve VacuQuicklift



Firma çalışma alanına özel tek kirişli alüminyum vinç sistemi



## Lifffix Uygulamaları



## Lifffix Kullanımı

- 1 Lifffix sayesinde bakır plakaların rasyonel şekilde taşıma işlemi
- 2 Punch tezgahlarına Lifffix sayesinde sac yükleme
- 3 Mekanik tutucularla Lifffix'in otomobil endüstrisinde kullanımı

FEZER vakumlu çalışma tezgahları üretim sürecinizi tamamlamak için ideal bir yardımcıdır. Yassı ve düz iş çalışma parçalarını sabitleyerek isterseniz etrafında çalışabilir, montaj amaçlı istenilen noktaya taşıyabilir yada stabil olarak bir noktada dilediğiniz gibi çalışabilirsiniz. Fezer vakumlu çalışma tezgahları ile size en uygun çözümleri sunuyor.



FEZER ile üretim artık daha kolay,  
daha verimli,  
daha hızlı,  
daha güvenli.



FEZER, vakum componentleriyle çeşitli sektörlerdeki pek çok kullanıcıya otomasyon süreçleri için güvenilir çözümler sunar. Geniş component yelpazesıyla size yardımcı olmaktan mutluluk duyar.

- Vantuzlar
- Montaj Elemanları
- Vakum Üreteçleri
- Valf Teknolojisi
- Şalterler ve Sistem İzleme
- Filtreler ve Bağlantı Elemanları
- Sistem Teknolojileri

 RIFIS

## Türkiye Distribütörü

**Metall** in Bestform



**RIFIS**

**GÜÇLERİMİZİ  
SİZİN İÇİN  
BİRLEŞTİRDİK.**

**FEZER**  
Simply move more.

**FEZER**

Sizin dünya üzerindeki güçlü yardımcınız.



**FEZER - her zaman daima sizinle**

Sizlerin desteğiyle 40'a aşkın ülkede hep sizinleyiz,  
hep sizin yanınızdayız



**Türkiye Distribütörü**

İmes Sanayi Sitesi  
B Blok 206 Sok. No:8  
İstanbul / Ümraniye Türkiye  
Tel: +90 216 499 23 66  
+90 216 420 24 56  
Fax: +90 216 499 25 22

**FEZER**  
Simply move more.

Albert Fezer Maschinenfabrik GmbH  
Hauptstrasse 37 - 39  
73730 Esslingen  
Tel: +49 0711 36009-0  
Fax: +49 0711 36009-40  
E-Mail: info@fezer.com