

KOVANLAR

NİTRASYONLU KOVANLAR

Malzeme No	AISI	DIN	Yüzey Sertliği	Nitrasyon Derinliği
1.8519	-----	31CrMoV9	850-950 HV1	0.6 - 0.7 mm
1.8550	-----	34CrNiAi7	950-1100 HV1	0.6 - 0.7 mm
1.7225	4140	42CrMo4	650-750 HV1	0.7 - 0.8 mm



Nitrasyon çeliklerinde yüzey sertleştirme işlemi gaz veya iyon nitrasyon yöntemiyle yapılmaktadır.

KOVANLAR

BİMETALİK KOVANLAR

ŞENMAK Kodu	Alařım	Sertlik
ŞENMAK-A	Demir Bazlı	62 - 69 HRC
ŞENMAK-A+	Tungsten Karbür İeren Nikel Bazlı	58 - 64 HRC

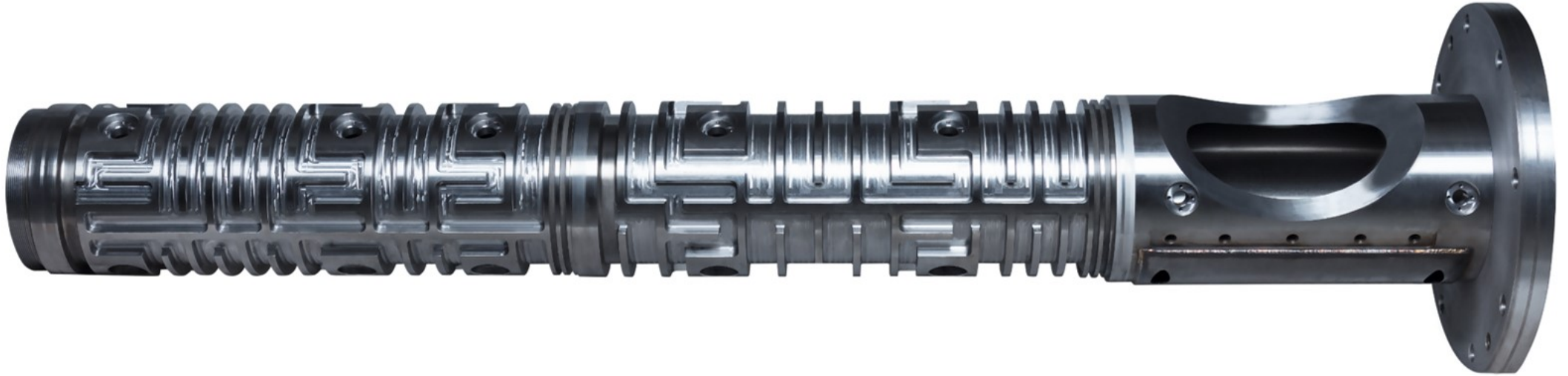

TEŐEKKÜRLER



ŐENMAK MAKİNA SANAYİ VE TİC. A. Ő.

Akçaburgaz Mah. Hadımköy Yolu Cd. No:94 Esenyurt, İstanbul, Türkiye

www.senmak.com

E-mail: senmak@senmak.com

T: +90 212 485 33 30

F: +90 212 485 33 32